



POLITECNICO
MILANO 1863



DIGITALIZZAZIONE DEL SETTORE COSTRUZIONI: UNI11337:2009-2018

GLI STANDARD PER LA COLLABORAZIONE DI FILIERA

UNI – EN - ISO

strumento



BIM story

1962	Sketchpad – CAD (MIT)	Ivan Sutherland
1974	An Outline of the Building Description System - BDS	Charles Eastman
1982	AutoCAD/ USA / Autodesk	John Walker
1984	Radar CH (1987 BIM ARCHICAD) / Ungheria / Graphisoft	Gábor Bojár
1984	ALLPLAN – (1997 BIM O.P.E.N.) / Germania / Nemetschek	Georg Nemetschek
1985	Microstation 1.0 (1998 BIM TRIFORM) / G.B. / Bentley	Keith A. Bentley
1997	Revit Instantly (REVIT) / USA / C.River Soft. (2002 Autodesk)	Irwin Jungreis, Leonid Raiz
2002	Building Information Modeling - BIM (1992 Nederveen-Tolman)	Jerry Laiserin



quale metodo

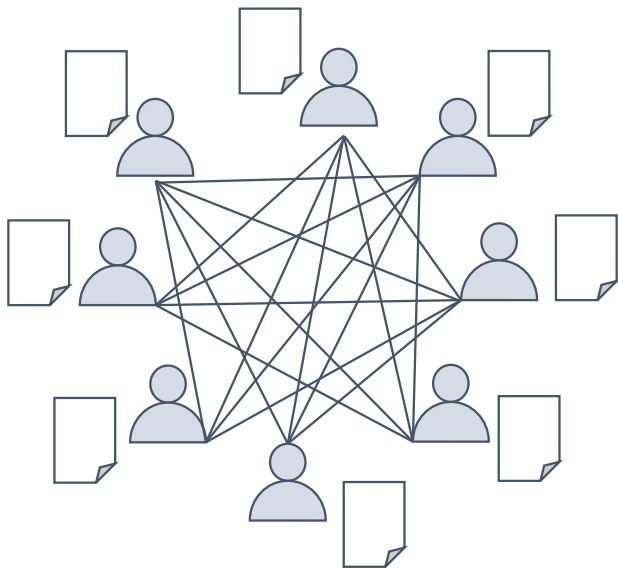

METODO

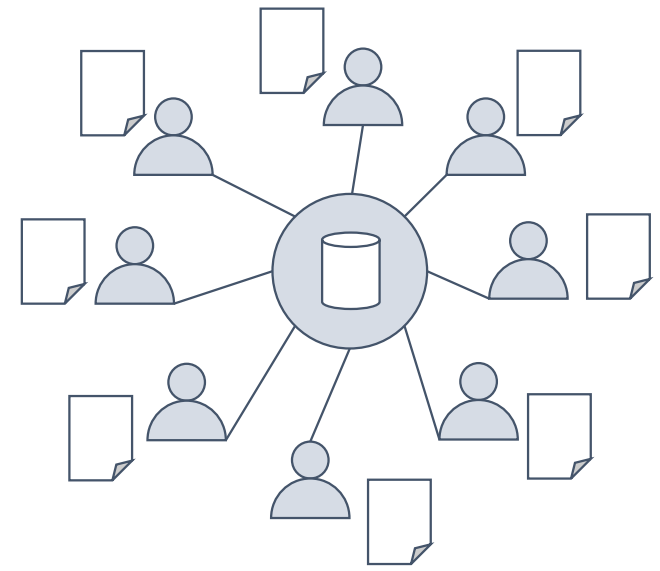
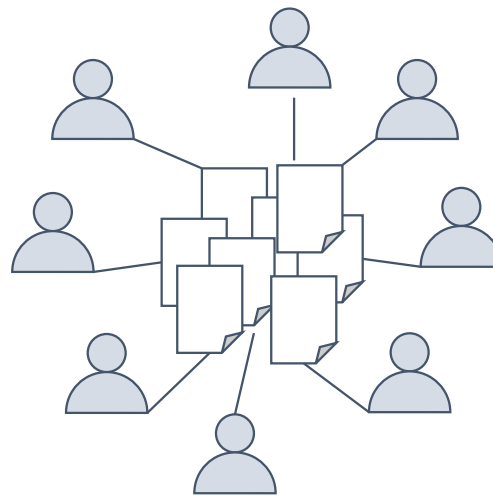

STRUMENTO



dbms

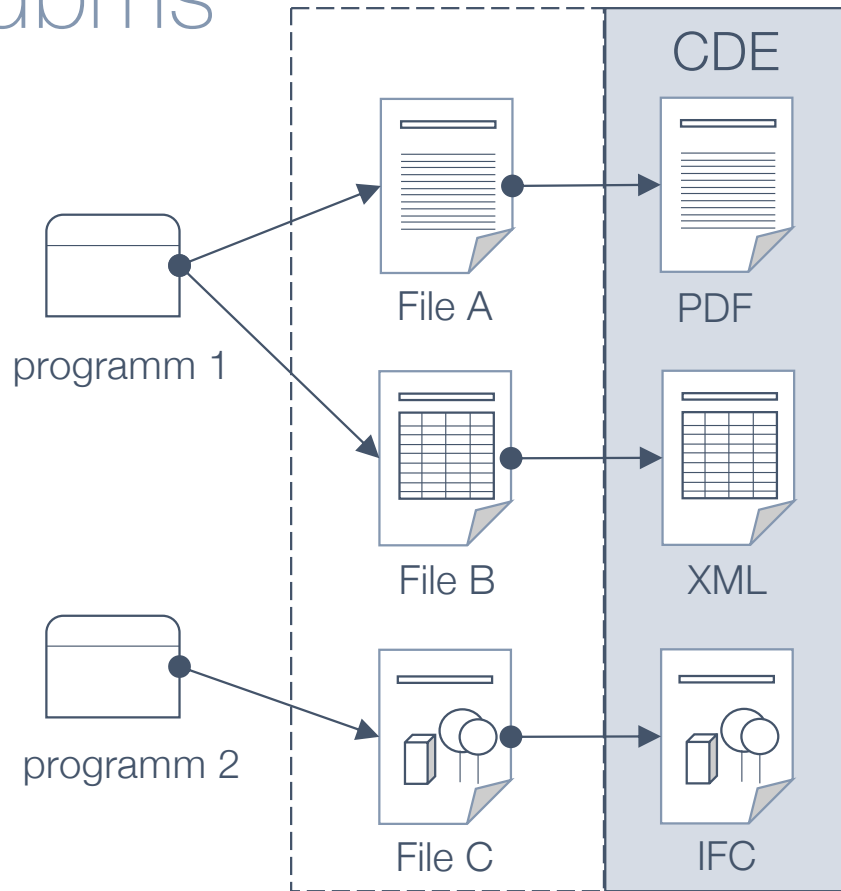

LEVEL 2
LEVEL 3

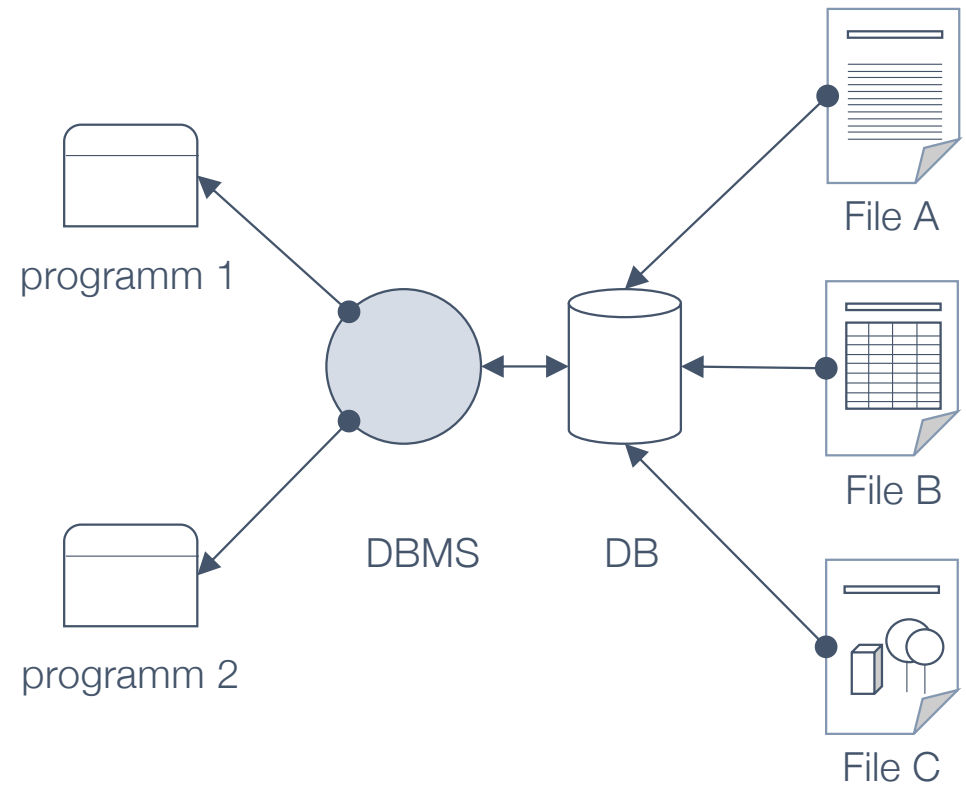

programmazione ad oggetti

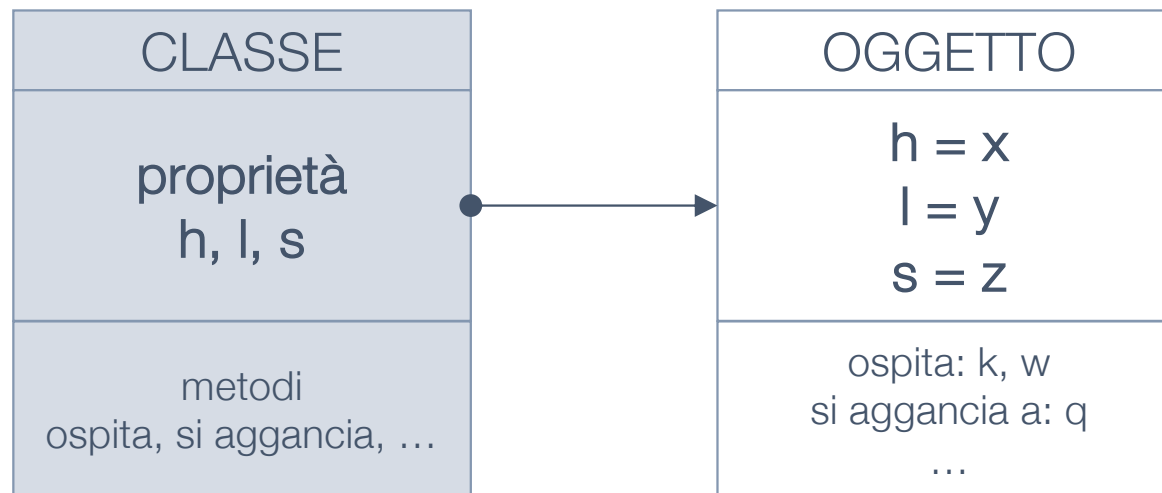

cad / bim

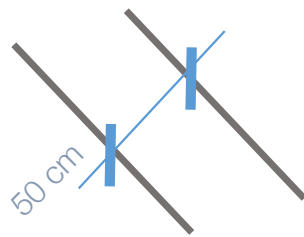
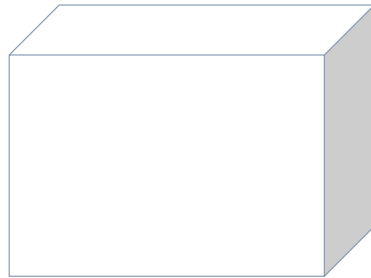

2D, 3D
CAD drawing

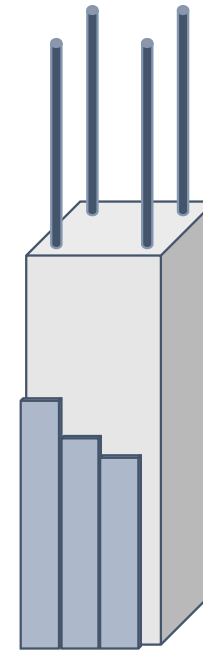
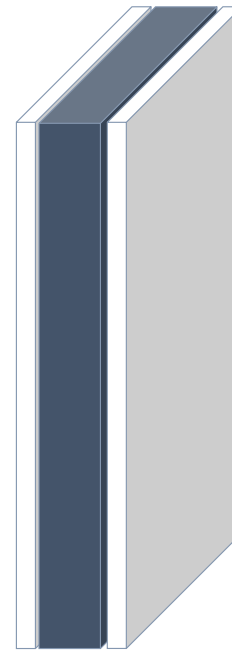
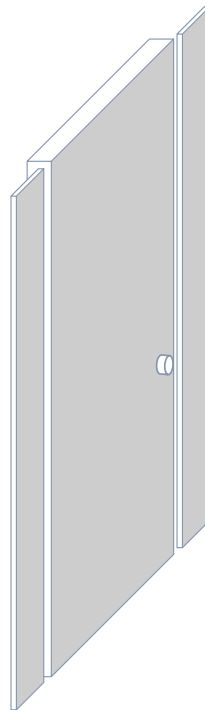

2D; 3D; 4D; 5D; 6D; 7D
BIM simulation



object oriented

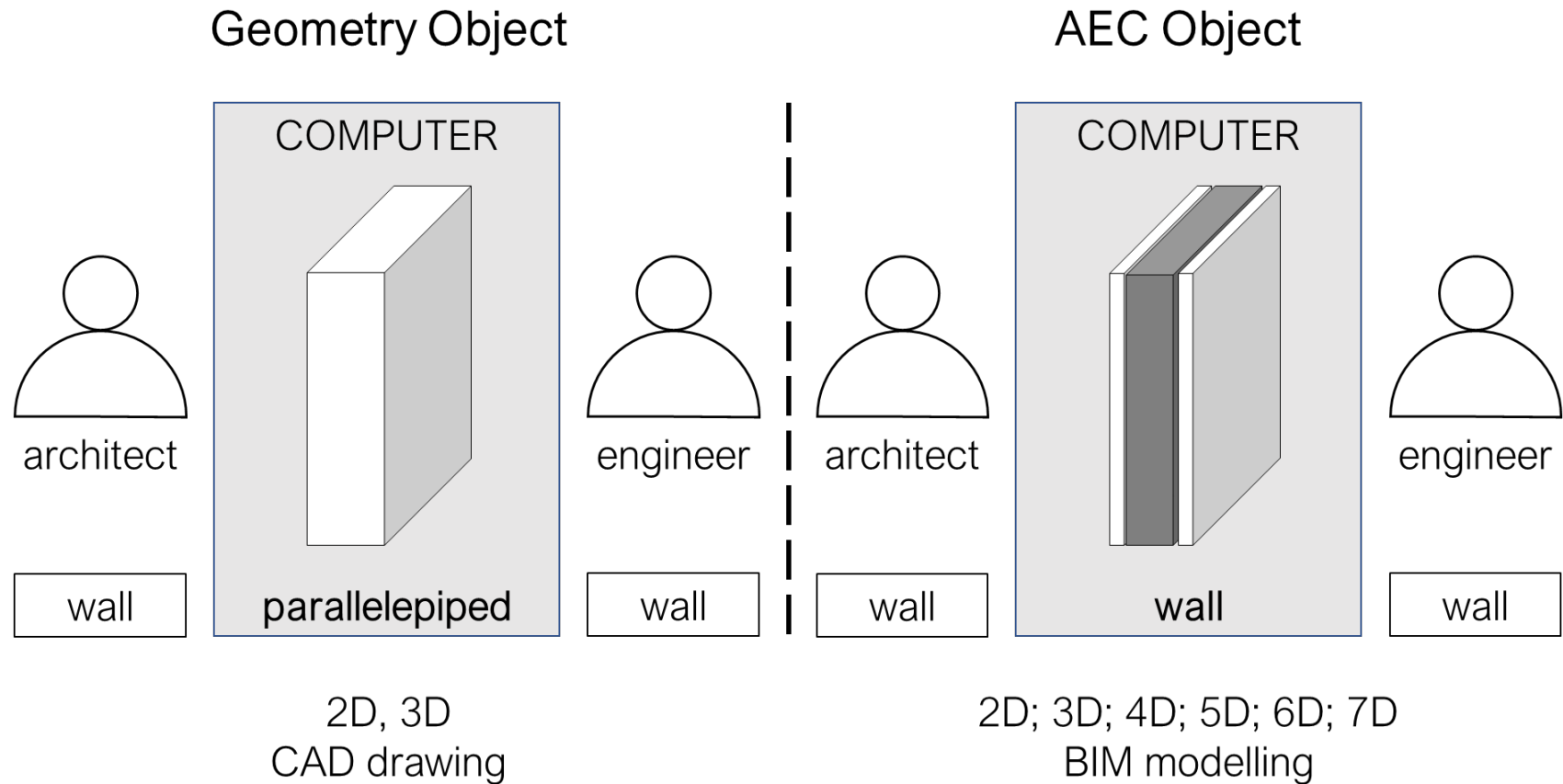

classi, oggetti, link

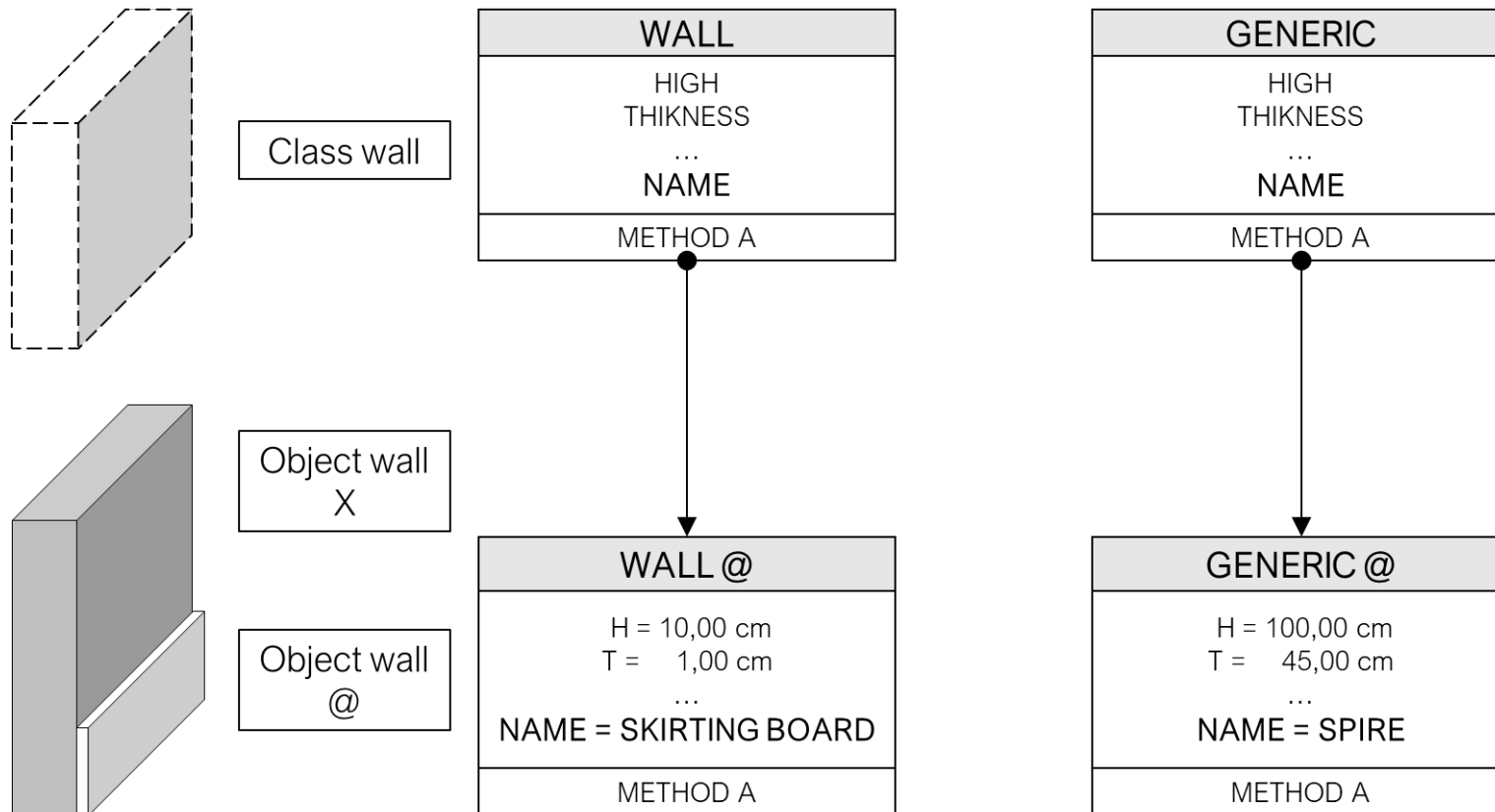

classi, oggetti, link

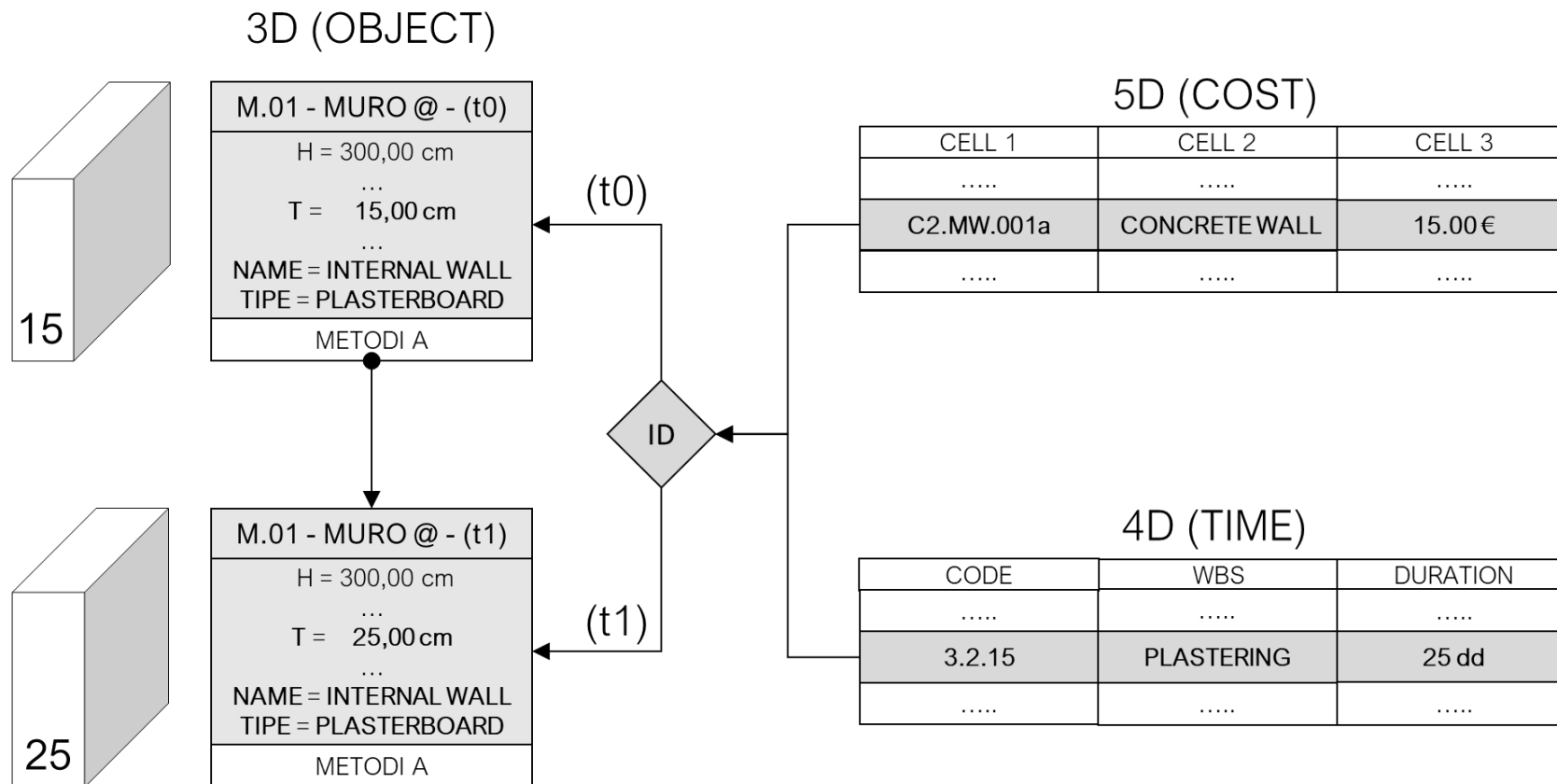

formati aperti e proprietari

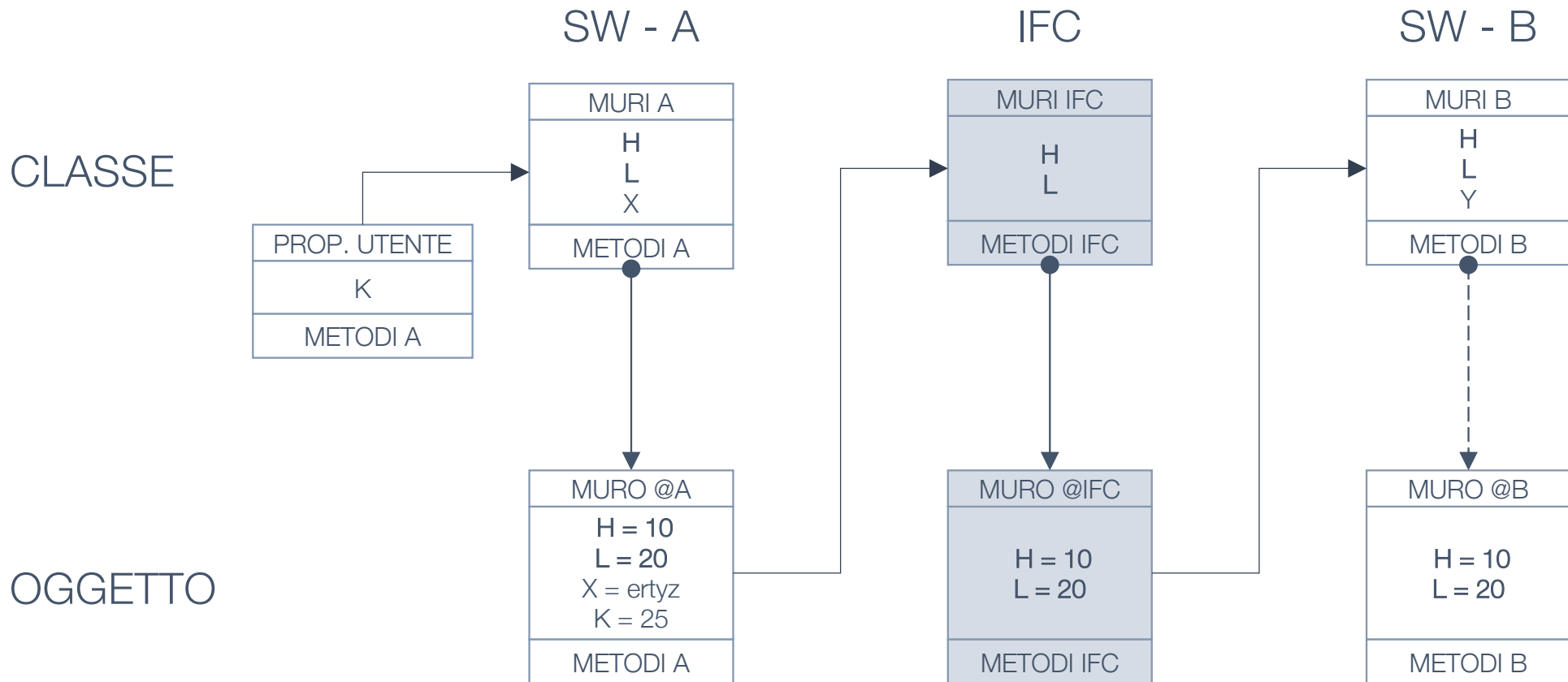

attributi

Name = Column 50x30 concrete	Passive property	
<hr/>		
Position		
x =	100	
y =	70	
Size	Active properties	
	Bidirectional parameters	
Lenx =	50	
Leny =	30	
Lenz =	200	
<hr/>		
Custom		
Material =	Concrete	Passive property
Volume =	0,30 m3	Passive calculate property

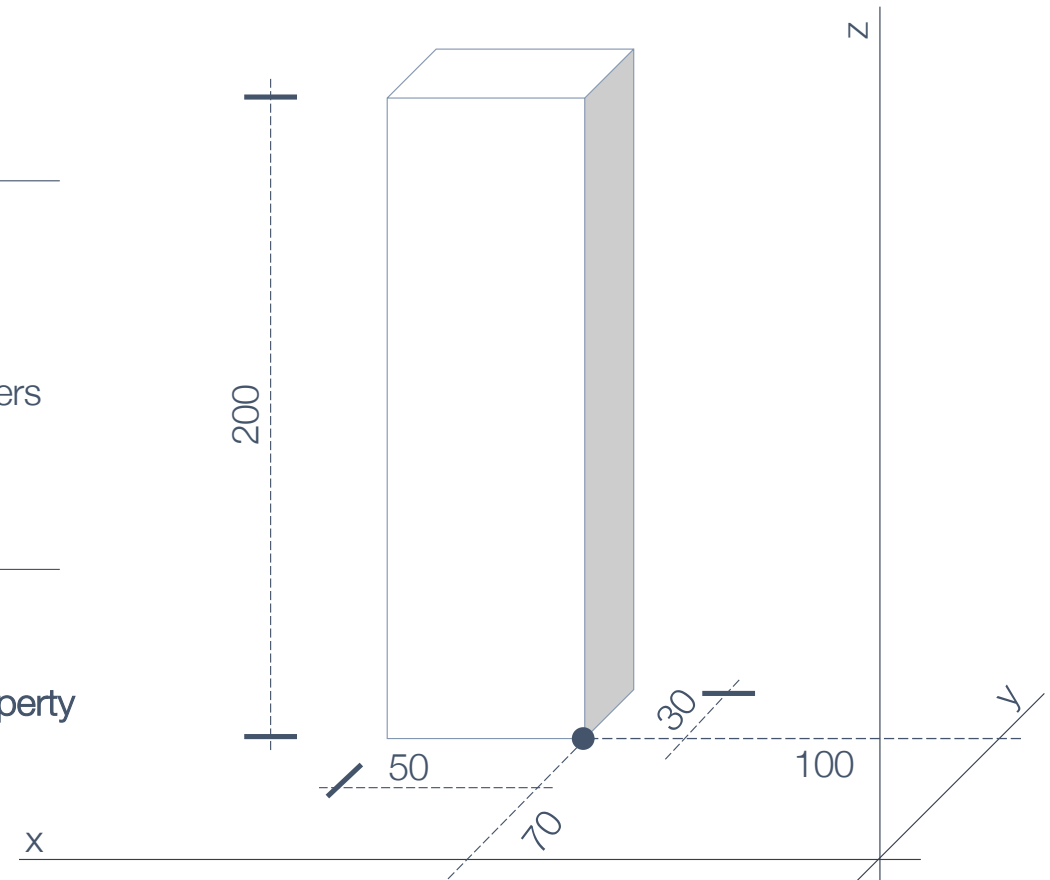

metodo – normazione cogente



normativa cogente



appalti pubblici

ANNO	APPALTI	IMPORTO
2015/16	30	//
2017	99	36,7 ml€
2018	291	246,5 ml€

Fonte ANCE



introduzione del BIM - UK (2013-2025)



normazione cogente comunitaria

Direttiva Appalti, art. 22, comma 4

4. Per gli appalti pubblici di lavori e i concorsi di progettazione, gli Stati membri possono richiedere l'uso di strumenti elettronici specifici, quali gli strumenti di simulazione elettronica per le informazioni edilizie o strumenti analoghi. In tali casi, le amministrazioni aggiudicatrici offrono modalità alternative di accesso, come previsto al paragrafo 5, fino al momento in cui tali strumenti divengono generalmente disponibili ai sensi del paragrafo 1, primo comma, secondo periodo.

For public works contracts and design contests, Member States may require the use of specific electronic tools, such as of **building information electronic modelling tools** or similar.



normazione cogente nazionale (ita)

Dlgs 50/2016 – codice appalti

art. 23, **Livelli della progettazione per gli appalti, per le concessioni di lavori nonché per i servizi**

1. La progettazione in materia di lavori pubblici si articola, secondo tre livelli di successivi approfondimenti tecnici, in progetto di fattibilità tecnica ed economica, progetto definitivo e progetto esecutivo ed è intesa ad assicurare:

...

h) la razionalizzazione delle attività di progettazione e delle connesse verifiche attraverso il progressivo uso di **metodi e strumenti elettronici specifici quali quelli di modellazione per l'edilizia e le infrastrutture;**

...



normazione cogente nazionale (ita)

comma 13. Le stazioni appaltanti **POSSONO** richiedere per le **nuove** opere nonché per interventi di **recupero, riqualificazione o varianti**, prioritariamente per i lavori complessi, l'**uso dei metodi e strumenti elettronici** specifici di cui al comma 1, lettera h). Tali strumenti utilizzano **piattaforme interoperabili** a mezzo di **formati aperti non proprietari [IFC]**, al fine di non limitare la concorrenza tra i fornitori di tecnologie e il coinvolgimento di specifiche progettualità tra i progettisti. L'uso dei metodi e strumenti elettronici può essere richiesto **SOLTANTO** dalle **stazioni appaltanti dotate di personale adeguatamente formato**. Con decreto del Ministero delle infrastrutture e dei trasporti, da adottare entro il 31 luglio 2016, anche avvalendosi di una **Commissione [BARATONO]** appositamente istituita presso il medesimo Ministero, senza oneri aggiuntivi a carico della finanza pubblica sono definiti le **modalità e i tempi di progressiva introduzione dell'obbligatorietà** dei suddetti metodi presso le stazioni appaltanti, le amministrazioni concedenti e gli operatori economici, valutata in relazione alla **tipologia delle opere** da affidare e della strategia di digitalizzazione delle amministrazioni pubbliche e del settore delle costruzioni. L'utilizzo di tali metodologie costituisce **parametro di valutazione dei requisiti premianti** di cui all'articolo 38.



normazione cogente nazionale (ita)

DM 560 / 01.12.2017 – Baratono

art. 4, “**modelli multidimensionali, orientati ad oggetti**”

art. 2, “**ambiente di condivisione dei dati**”

art. 2, “**piano di gestione informativa**”

art. 2, “**lavori complessi**”

art. 3, ”**piano di formazione del personale...**,

piano di acquisizione o di manutenzione (HW SW)...,

atto organizzativo (processo di controllo e gestione, gestori, conflitti)

art. 4, “**interoperabilità**”

art. 4, “**piattaforme interoperabili a mezzo di formati aperti**”

art. 7, ”**capitolato**”

art. 7, ”**supporto informatico, supporto cartaceo**”



normazione cogente nazionale (ita)

DM 560 / 01.12.2017 – Baratono

2019	LAVORI COMPLESSI	≥ 100 ML €
2020	LAVORI COMPLESSI	≥ 50 ML €
2021	LAVORI COMPLESSI	≥ 15 ML €
2022	OPERE	\geq SOGLIA art. 35 DLgs 50/2106
2023	OPERE	≥ 1 ML €
2025	OPERE	< 1 ML €



10^a commissione camera dei deputati

Indagine su Industria 4.0

pag 37, INNOVance

piattaforma collaborativa di gestione delle informazioni della filiera, il prototipo è stato realizzato e per la sua messa in line serve ancora uno sforzo in termini di tempo e di costi per il passaggio da prototipo a prodotto finito di cui potranno beneficiare sia il settore pubblico che quello privato

pag 107, UNI

per quanto riguarda la definizione di standard tecnologici per **l'interoperabilità** di sistemi, processi, prodotti, un ruolo fondamentale può essere svolto dalla **normazione tecnica consensuale** per una **standardizzazione** anche delle **informazioni**, alle **piattaforme di acquisizione e scambio**, alle **codifiche di archiviazione e analisi dei dati** in linea con quanto previsto dall'Unione Europea

Calenda (MISE), rapporto 10^a comm. doc. di governo



INNOVance, piattaforma digitale nazionale 2014

The screenshot shows the homepage of the INNOVance platform. At the top, there is a search bar with the text "Testo da ricercare" and a magnifying glass icon. Navigation links include "CHI SIAMO", "DB INNOVANCE", "CONTATTACI", and "NEWS". Social media icons for RSS, Facebook, YouTube, and Twitter are present, along with an "Accedi" button. The main banner features the INNOVance logo on the left and a central image of two hands holding a glowing lightbulb with the text "EMBODIED ENERGY" and "BIM PLATFORM". Below the banner are four columns with icons and text:

- PRODOTTI**: Cerca tutte le caratteristiche dei prodotti edili e impiantistici. Sei un fabbricante? **Inserisci i tuoi prodotti!**
- OGGETTI**: Caratteristiche degli oggetti, dall'edificio allo strato di muratura. Sei un progettista o un'impresa? **Carica i tuoi dati!**
- PROCESSI**: Informazioni su attività, risorse umane, mezzi e attrezzature. Sei un progettista o un'impresa? **Carica i tuoi dati!**
- AZIENDE E PROFESSIONISTI**: Aziende e liberi professionisti! **Iscriviti e fatti conoscere!**

A vertical sidebar on the left contains navigation categories: BIM LIBRARY, BIM SERVER, RICERCA, DOCUMENTI E LINK, GESTIONE COMMESSA, LESSICO SPECIALISTICO, and ULTIME NEWS.

This section displays two screenshots of the BIM Library product detail pages. The first screenshot is for "Sistema Assemblato (10)" and shows two product listings:

- Solaio - Solaio**: Codice anco: C004.1La6M.1LhuE.3v1Lhd.1LXV6. Includes a 3D model icon and buttons for "Maggiori info", "BVT", "IFC", and "SCHEDA".
- Solaio - Solaio**: Codice anco: C004.1La6N.1LhuG.2z1Lhd.1LXV9. Includes a 3D model icon and buttons for "Maggiori info", "BVT", "IFC", and "SCHEDA".

The second screenshot is for "Prodotto da Costruzione (11)" and shows two product listings:

- Elemento per muratura - ALVEOLATER BIO TAURUS 30**: Codice anco: AD01.V34z.6GR.L.39.JRGM.Vvdzty.6GWT. Includes a 3D model icon and buttons for "Maggiori info", "IFC", and "SCHEDA".
- Elemento per muratura - ALVEOLATER 30 incastro h 24,5**: Codice anco: AD01.V34y.6GR.L.2V.JRGM.AMiqk.6GWT. Includes a 3D model icon and buttons for "Maggiori info", "IFC", and "SCHEDA".

Both screenshots also show a "SCHEDA TECNICA" sidebar on the right with detailed technical specifications and a QR code.



indirizzi comunitari

EU-BIM Taskgroup

«... Senza una definizione standard di dati e processi, la catena di approvvigionamento e il committente ricreeranno una serie diversa di **approcci proprietari** [linee guida proprietarie] che potenzialmente **aggiungeranno un onere, in termini di costi, a ciascun intervento...**» (3.1.3 pag. 48)



metodo – normazione volontaria



norme e prassi- wikiBIM

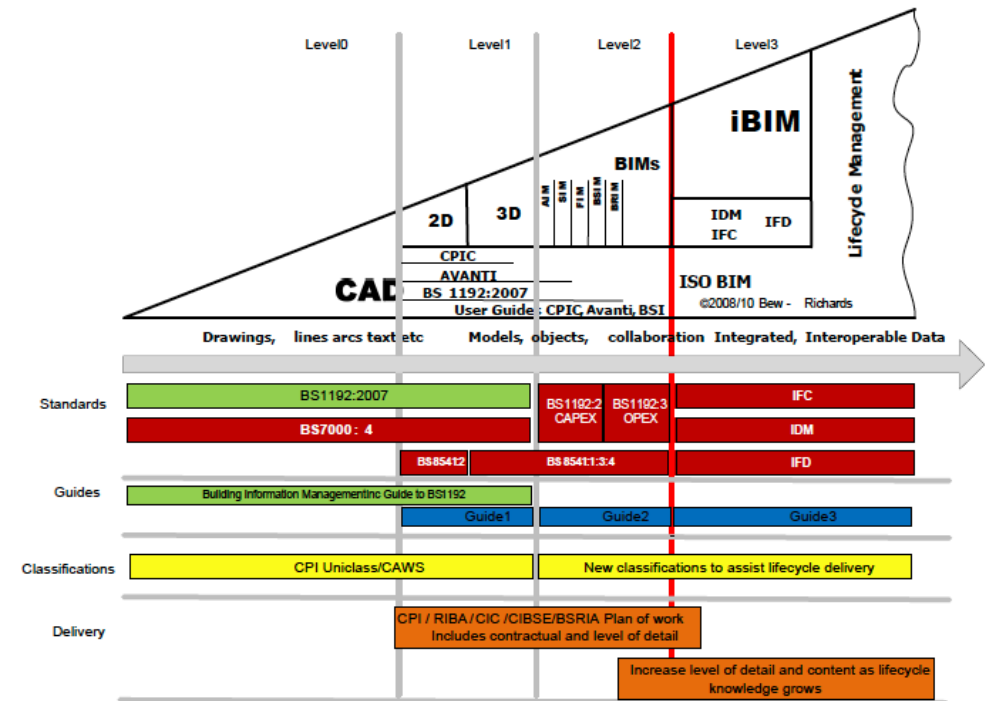
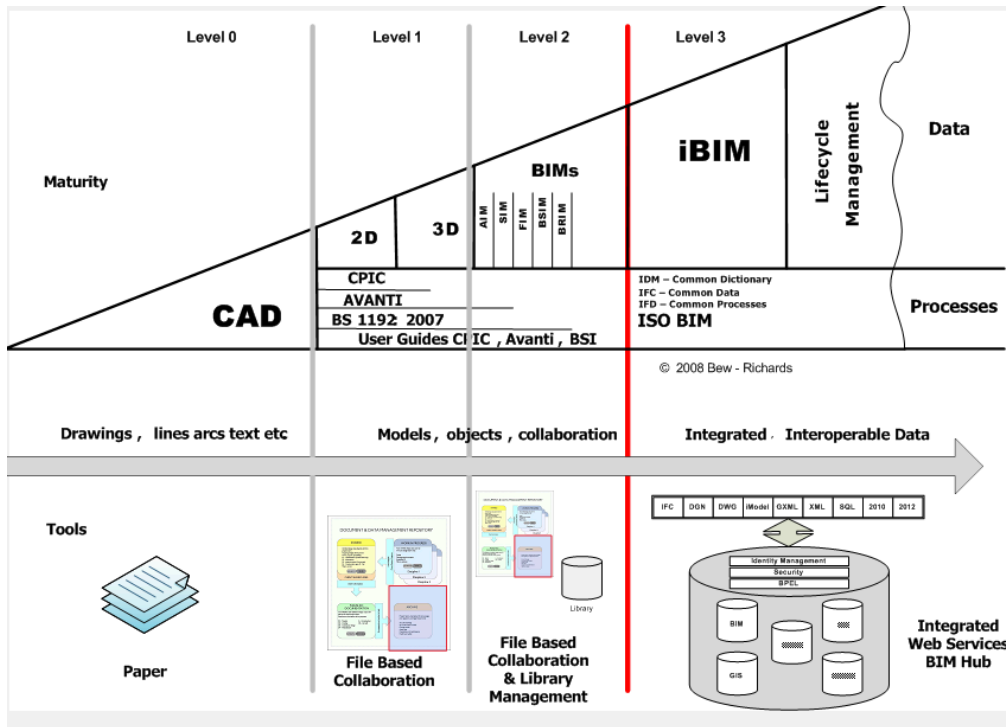

A report for the Government Construction Client Group Building Information Modelling (BIM) Working Party Strategy Paper - BIS 2011



normazione volontaria

CEN

IT
UNI 11337:2009 – parti - (1) -3

UK
BSI PAS 1192 - part -2 -3 – 4 -5

DE
DIN SPEC 91400 – 91391-1

FR
AFNOR PR XP P07-150

Adozione (CT442)

Linee guida
Information Management (IM)
ISO 19650 -1-2: 2018

Industry Foundation Classes (IFC)
UNI EN ISO 16739

Information Delivery Manual (IDM)
ISO 29481-1-2 –(3)

Intern Framework for Dictionaries (IFD)
ISO 12006 - 3

ISO

Information Management
ISO 19650 -1-2: 2018

ISO STEP 10303
ISO 12006 -2 -3
ISO 16354
ISO 16739
ISO 16757 -1 -2
ISO 29481 -1 -2 –(3)
ISO 22263
ISO TS 1291



normativa volontaria - mappa

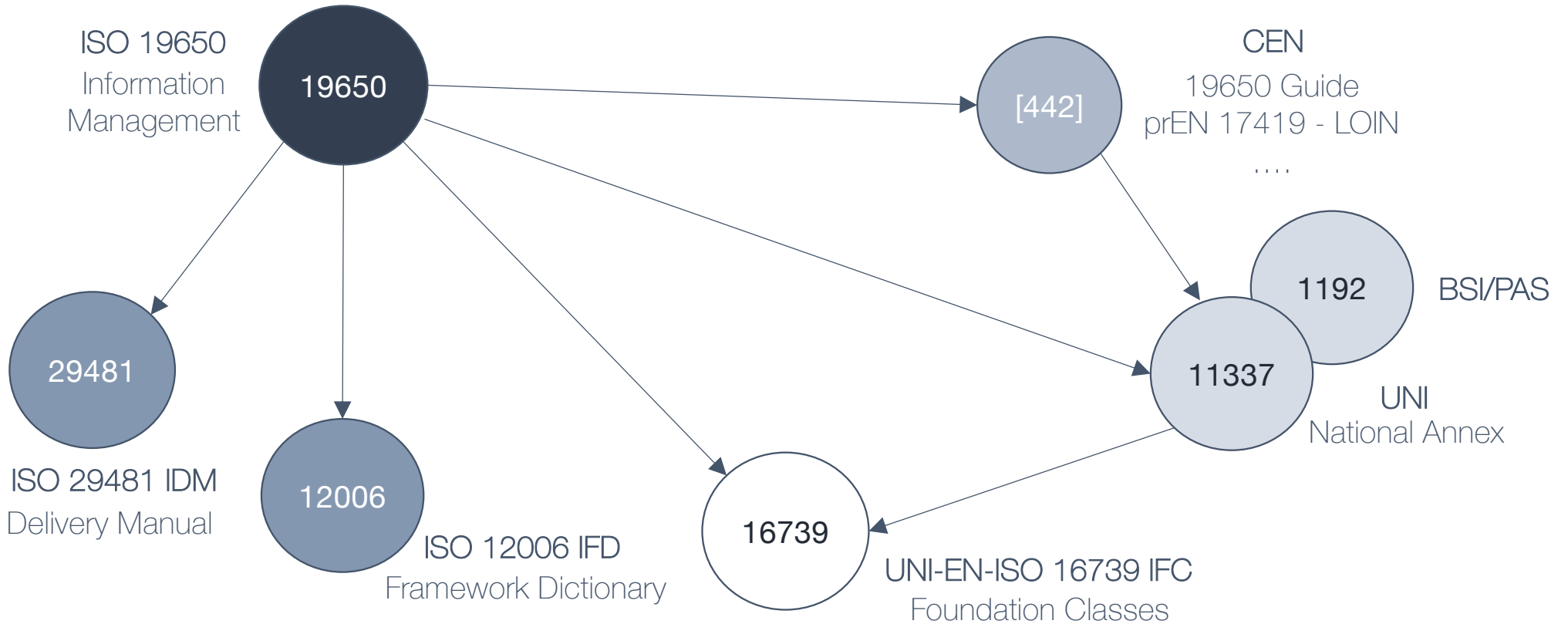

normativa volontaria – uni en iso 19650-1-2:2019

NORMA EUROPEA	Organizzazione e digitalizzazione delle informazioni relative all'edilizia e alle opere di ingegneria civile, incluso il Building Information Modelling (BIM) - Gestione informativa mediante il Building Information Modelling - Parte 1: Concetti e principi	UNI EN ISO 19650-1
		MARZO 2019
	Organization and digitization of information about buildings and civil engineering works, including building information modelling (BIM) - Information management using building information modelling - Part 1: Concepts and principles	Versione italiana del marzo 2019
	<p>La norma descrive i concetti e i principi per la gestione delle informazioni in uno stadio di maturità denominato "Building Information Modelling (BIM) secondo la serie ISO 19650". La norma mette a disposizione raccomandazioni inerenti a un quadro concettuale per la gestione delle informazioni, che include, lo scambio, la registrazione, l'aggiornamento e l'organizzazione per tutti gli attori.</p> <p>La norma è applicabile all'intero ciclo di vita di un asset immobiliare, compresa la pianificazione strategica, la progettazione iniziale, l'ingegnerizzazione, lo sviluppo, la predisposizione della documentazione per gli affidamenti e la costruzione, il funzionamento operativo quotidiano, la manutenzione, la ristrutturazione, la riparazione e la fine del ciclo di vita.</p> <p>La norma può essere adattata a asset immobiliari o a commesse di qualsiasi dimensione e complessità, al fine di non ostacolare la flessibilità e la versatilità che connota l'ampio spettro di potenziali strategie di aggiudicazione e di affidamento degli incarichi senza pregiudicare il costo di implementazione della norma.</p> <p>La presente norma internazionale si applica congiuntamente alla serie UNI 11337, che si pone come norma complementare.</p>	
	TESTO ITALIANO	
	La presente norma è la versione ufficiale in lingua italiana della norma europea EN ISO 19650-1 (edizione dicembre 2018).	
	ICS 35.240.07; 01.010.01	
	© UNI Riproduzione vietata. Legge 22 aprile 1941 N° 633 e successivi aggiornamenti. Tutti i diritti sono riservati. Nessuna parte del presente documento può essere riprodotta o diffusa con un mezzo qualsiasi, fotocopia, microfilm o altro, senza il consenso scritto dell'UNI.	
UNI EN ISO 19650-1:2019		Pagina 1

PREMESSA NAZIONALE:

La presente norma costituisce il **recepimento, in lingua italiana, della norma europea EN ISO 19650-1** (edizione dicembre 2018), che assume così lo status di norma nazionale italiana.

La presente norma è stata elaborata sotto la competenza della Commissione Tecnica UNI

Prodotti, processi e sistemi per l'organismo edilizio

La presente norma è stata ratificata dal Presidente dell'UNI ed è entrata a far parte del corpo normativo nazionale il 14 marzo 2019.

In Italia la serie UNI 11337, in tutte le sue parti pubblicate, costituisce parte integrante della serie UNI EN ISO 19650.

La presente norma internazionale si applica congiuntamente alla serie UNI 11337, che si pone come norma complementare.



normativa volontaria

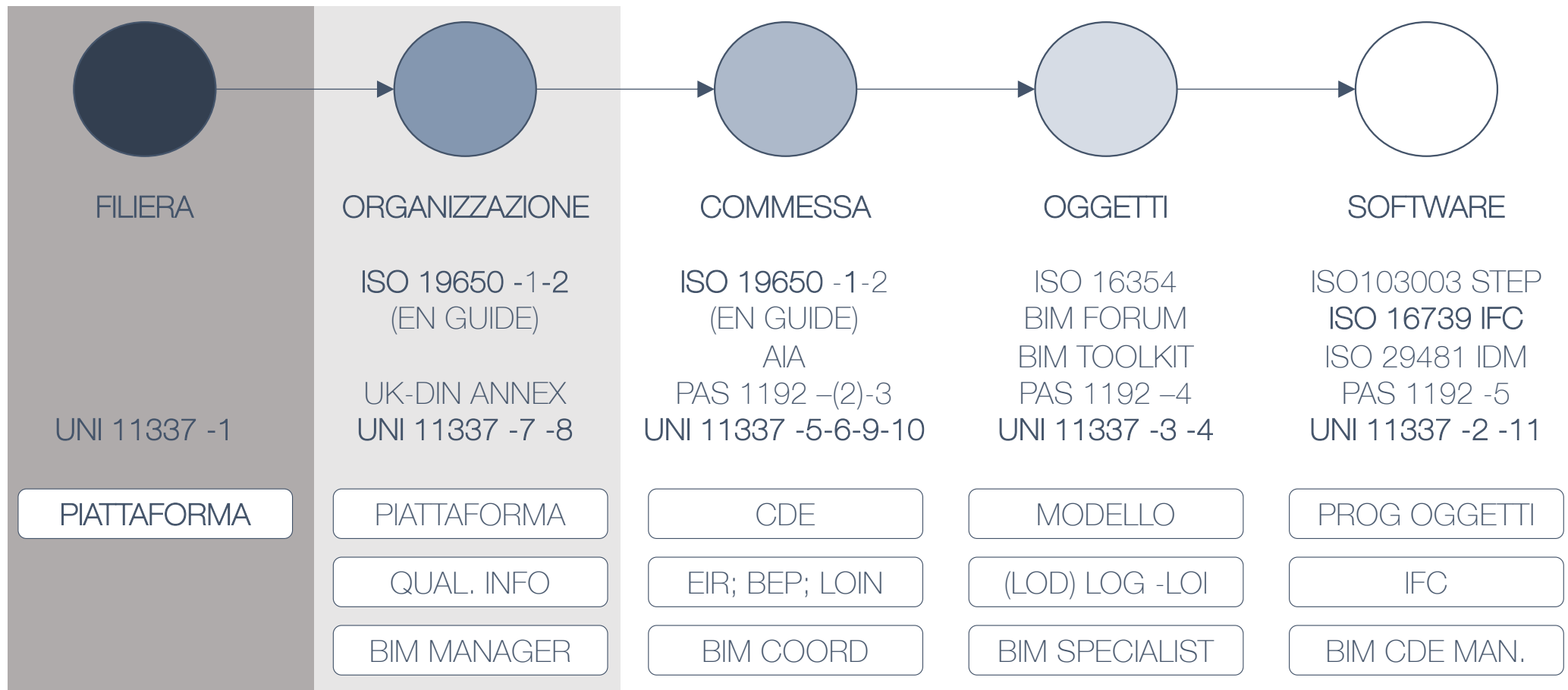

UK

- Royal Institute of British Architects (RIBA)
- UK BIM Task Force Group
- National British Standard (NBS)

- BSI 1192-1:2007
- BS-PAS 1192-2:2013
- BS-PAS 1192-3:2014
- NBL National BIM Library
- BIM Toolkit
- CIC BIM Protocol:2013
- COBie - Construction Operations Building Information Exchange



bsi 1192-1; pas 1192-2 e 3



EMPLOYER
INFORMATION
REQUIREMENTS



BIM
EXECUTION
PLAN

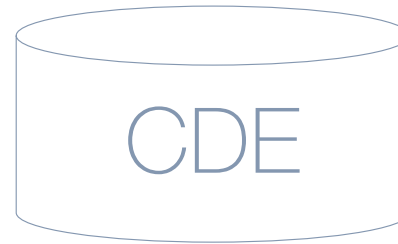

COMMON DATA
ENVIRONMENT

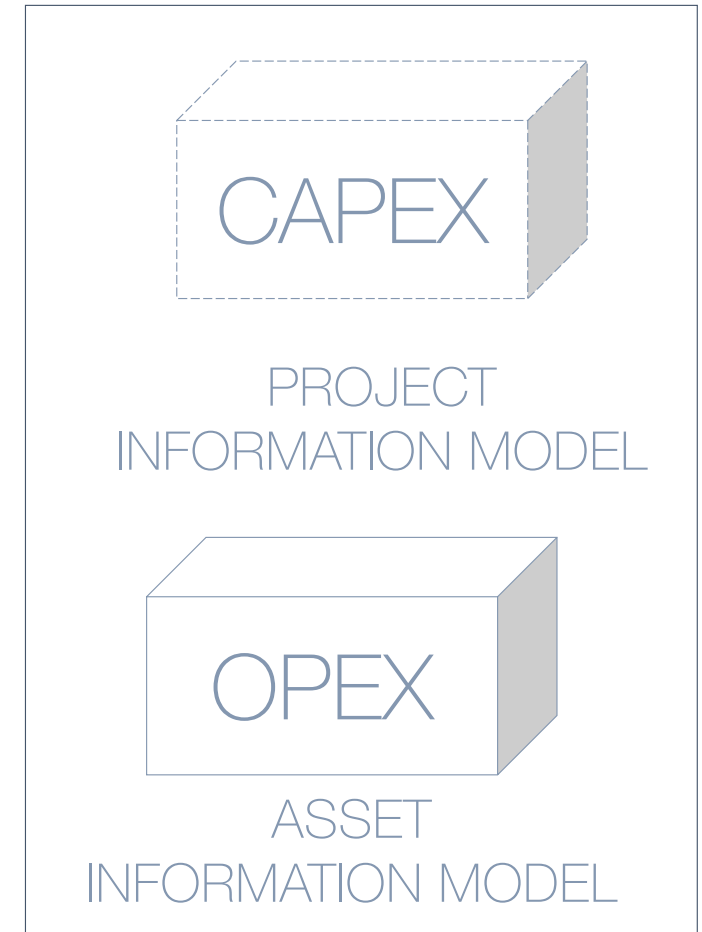

DEFINITION
(model)



DETAIL

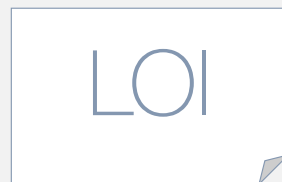

INFORMATION



LODmodel - pas 1192-2

Figure 20 – Levels of model definition for building and infrastructure projects

Model name	Brief	Concept	Developed design	Production	Installation	As constructed	In use
Systems to be covered	N/A	All	All	All	All	All	All
Graphical illustration (building project)							
Graphical illustration (infrastructure project)							
What the model can be relied upon for	Model information communicating the brief, performance requirements, performance benchmarks and site constraints	Models which communicate the initial response to the brief, aesthetic intent and outline performance requirements. The model can be used for early design development, analysis and co-ordination. Model content is not fixed and may be subject to further design development. The model can be used for co-ordination, sequencing and estimating purposes	A dimensionally correct and co-ordinated model which communicates the response to the brief, aesthetic intent and some performance information that can be used for analysis, design development and early contractor engagement. The model can be used for co-ordination, sequencing and estimating purposes including the agreement of a first stage target price	A dimensionally correct and co-ordinated model that can be used to verify compliance with planning and regulatory requirements and which can be used as the start point for the incorporation of specialist contractor design models. The model can be used for co-ordination, sequencing and estimating purposes, including the agreement of a target price/GMP	An accurate model of the asset before and during construction incorporating co-ordinated specialist sub-contract design models and associated model attributes. The model can be used for co-ordination of fabrication models, sequencing of installation and capture of as installed information	An accurate record of the asset as a constructed at handover, including all information required for operation and maintenance	An updated record of the asset at a fixed point in time incorporating any major changes made since handover, including performance and condition data and all information required for operation and maintenance

RIBA STAGES

- Brief,
- Concept,
- (Developed) Design,
- Definition (Production),
- Built and Commission (Installation),
- Handover and close out (As constructed),
- Operation and In use

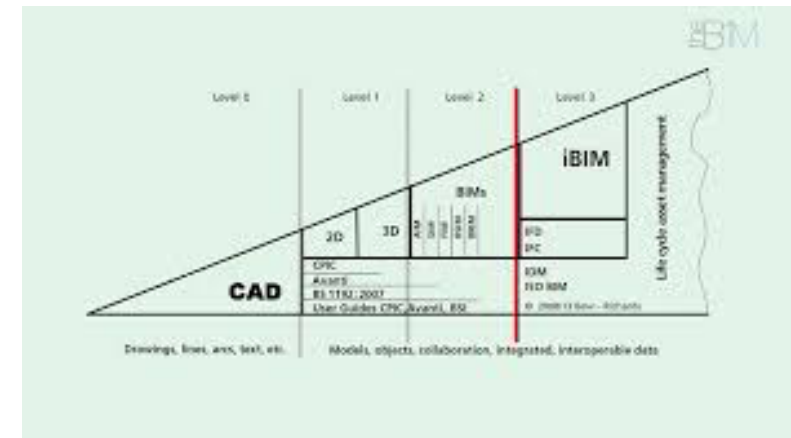

LOD - BIM toolkit

2 Requirement

Visual information to provide general principles of the design. Showing arrangement of system with their relationship to internal and external clients brief.

Plan



General descriptions were expected to communicate principles of materiality, and context. Expect strat coordination with other professions to show general principles of the design.

Purpose of information

To provide a visual representation of proposed Concept stage and support general spatial coordination.

5 Requirement

Visual information to provide full information to support construction / installation. Developed coordination between all professions.

Visual representations showing final coordination for size and relationships between different elements of the construction.

Graphical representation of system, dimensionally accurate indicating primary performance characteristics and sufficient information to support installation.

Typical / Installation details separately produced linked to model element and adjacent constructions.

Purpose of information

To be updated during the construction process to reflect the final design, and to provide a future reference to sit alongside the O&M Manuals.

Plan

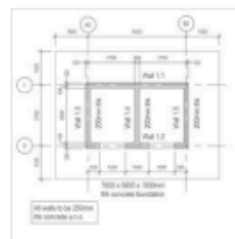

Elevation

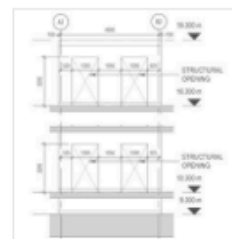

Model



2D Detail

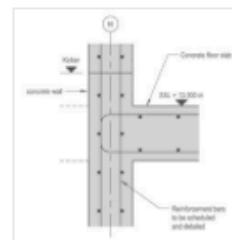

The above illustrations are for Reinforced concrete wall structure systems from the NBS section Framed wall structure systems. This is indicative of the LOD requirements for Precast concrete wall systems.

LOD - DETAIL

Design of concrete framing systems	Requirement, Watertightness of water excluding or retaining structures and Permitted leakage of liquid retaining or containment structures.
Accuracy of construction	Setting out, Accuracy of instruments and Element shape and position.
4 Provide information relevant to the specific child products of the deliverable to allow suitable products from manufacturers to be selected. Information covering the completion and execution of the deliverable and its child products should also be provided.	
Name	Definition
System manufacturer	The System manufacturer of the Precast concrete wall systems.
System performance	The System performance of the Precast concrete wall systems.
Wall units	Products such as Concrete solid wall and composite wall units.
Joints - Joint fillers	Products such as Cork board joint fillers.
Joints - Joint accessories	Products such as Construction joint sealants.
Accessories cast into concrete - Structural accessories cast into concrete	Products such as Carbon steel shear load connectors.
5 Provide information relevant to the specific child products of the deliverable to allow for purchasing. Information covering the completion and execution of the deliverable and its child products should also be provided.	
Name	Definition
System manufacturer	The System manufacturer of the Precast concrete wall systems.
System performance	The System performance of the Precast concrete wall systems.
Wall units	Products such as Concrete solid wall and composite wall units.
Joints - Joint fillers	Products such as Cork board joint fillers.
Joints - Joint accessories	Products such as Construction joint sealants.
Accessories cast into concrete - Structural accessories cast into concrete	Products such as Carbon steel shear load connectors.
6 Provide the information specific to the installed deliverable that is required for operation and maintenance. Information covering the detailed maintenance should also be provided in the associated PDF manuals.	
Name	Definition
Asset type	An indication of whether the object is fixed or movable.

LOI - INFORMATION



USA

- American Institute of Architects (AIA);
 - National Institute of Building Sciences - buildingSMART alliance - (NIBS);
 - US chapter of buildingSMART International (BIMforum);
 - US Army Corps of Engineers (USACE).
-
- AIA Contract Document G202-2013, Building Information Modeling Protocol Form;
 - AIA E203–2013, Building Information Modeling and Digital Data Exhibit;
 - AIA G201–2013, Project Digital Data Protocol Form;
 - National BIM Standard United States – V3:2013 (NBIMS-US);
 - National CAD Standard United States – V6:2014 (NCS-US);
 - BIMforum LOD specification (2013-2016);
 - National BIM Guide for Owners;
 - BIM Project execution Planning Guide V2.1:2011;
 - USACE BIM contract requirements (UBR)



AIA / NBIMUS / BIMForum specification



OWNER - BIM
PROJECT EXECUTION
PLANNING



PROPOSAL - BIM
PROJECT EXECUTION
PLANNING



FINAL- BIM
PROJECT EXECUTION
PLANNING



DEVELOPMENT
(detail 2013)



ELEMENT GEOMETRY
(Part. I)



ATTRIBUTE INFORMATION
(Part. II)



LOD BIMForum specification

4.1.3 Model Element Table

Uniformat Level	User table	Project	Date	50			DD			CD			Estimating			LEED Cert.			LEED Cert.		
				LOD	MEA	Notes	LOD	MEA	Notes	LOD	MEA	Notes	Est. 1	Bid Pkg.	Check	Submittal	Est. 1	Bid Pkg.	Check	Submittal	
1	2	3	4	Relevant Attribute Tables																	
A				SUBSTRUCTURE																	
A	10			Foundations																	
A	10	10		Standard Foundations																	
A	10	10	10	Wall Foundations																	
A	10	10	10	Column Foundations																	
A	10	20		Special Foundations																	
A	10	20	10	Grade Beams																	
A	20			Subgrade Enclosures																	

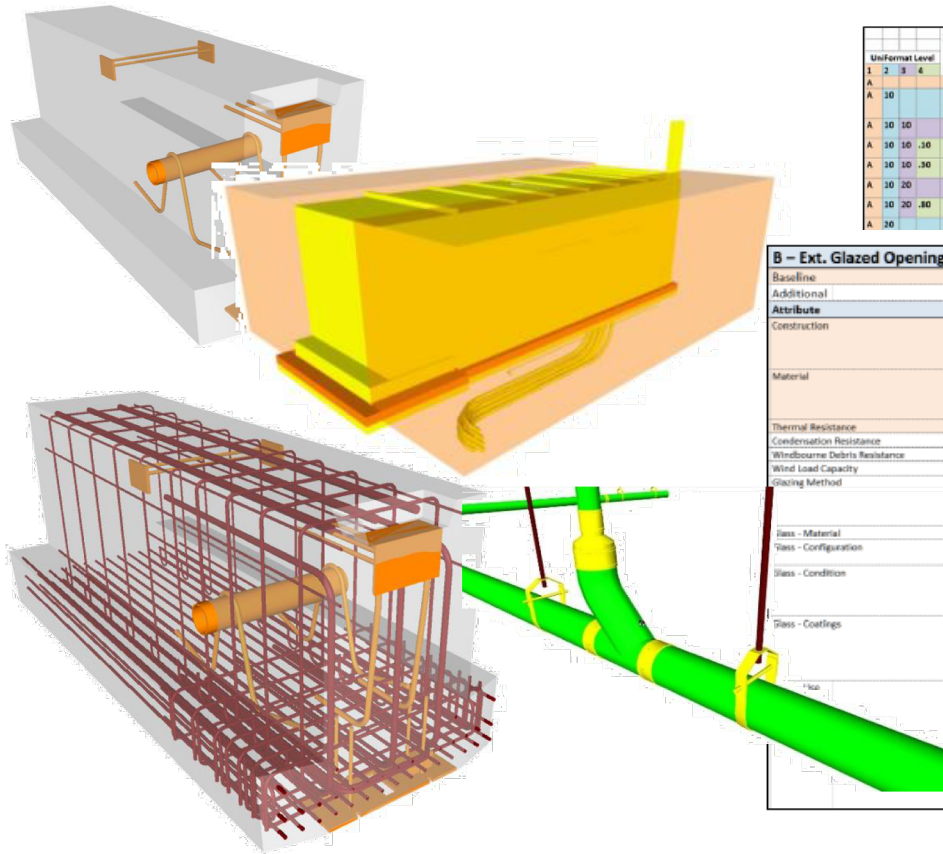

B - Ext. Glazed Openings				Part 1 - Attribute Description					Part 2 - LOD Profile					Part 3 - Project-Specific Milestones (Examples)			
Attribute	Date	Type	Units	Option Examples	Commentary	100	200	300	350	400	Est. 1	Estimating	LEED Cert.	LEED Cert.			
Construction		Text		options: Riveted (combined glass and frame), Glue Bolt, Structural Glue			*	*	*	*							
Material		Text		options: (Stainless Framed), (Stainless Framed, Stainless Steel Framed, Channel Steel)				*	*	*							
Thermal Resistance		Number	R-value					*	*	*							
Condensation Resistance				options: (see, no, glass)													
Windborne Debris Resistance			psf														
Wind Load Capacity			psf														
Glazing Method				options: (Conventional, Two Sided, Three Sided, Four Sided, Post Supported)													
Glass - Material				options: (Glass, Plastic)													
Glass - Configuration				options: (Monolithic, Insulating)													
Glass - Condition				options: multiple (Stemmed, Heat Strengthened, Tempered, Laminated, Bent)													
Glass - Coatings				options: multiple (Fungicidal, Hard coat, Sputter (soft-coat), Low E, Metallic, Ceramic, Fire, Open Coat, Digital Print)													
Ice				options: multiple (Etching into conventional application, Etching into structurally glazed application, Nonp, Decorative, Fire Resistant, Hurricane Resistant, Cable Suspended, Reinforced Glass, Electronically Controlled, Permeable Glass, Pressure Resistant, Radiation Resistant, Security, Ballistics)													

ELEMENT GEOMETRY - (Part. I)

ATTRIBUTE INFORMATION - (Part. II)

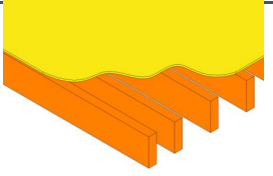
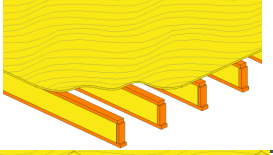
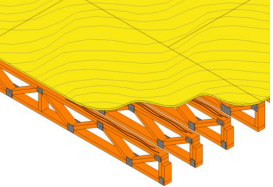
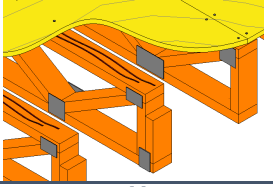

LOD BIMForum specification

LOD	TRAVETTO RETICOLARE IN LEGNO	
100	//	//
200	<ul style="list-style-type: none"> - supporto corrente superiore o inferiore - orientamento - profondità approssimata - larghezza approssimata - centratura approssimata dei singoli travetti 	
300	<ul style="list-style-type: none"> - dimensione, profondità, materiale e pendenza - spaziatura e quota - sedi di supporto 	
350	<ul style="list-style-type: none"> - profilo effettivo capriata e pannello - ordito e controventi laterali - rivestimento antincendio - dettagli d'installazione - profili di sezione delle catene - posizione bullonature 	
400	<ul style="list-style-type: none"> - elementi di fissaggio - sigillanti - piastre e materiale di collegamento - chiodi e dispositivi di fissaggio - pannelli d'assito e giunti 	
500	//	//

ATTRIBUTI NON GEOMETRICI – LOD 100-400

- Tipologia (fondamenta, travi, colonne, sbalzo, muri)
- Resistenza a flessione (F_b)
- Resistenza al taglio (F_v)
- LOD obiettivo
- LOD corrente
- Wet Use
- Repetitive Member Use
- Condizioni di vendita
- Data – Permesso di costruzione
- Data - Licenza
- Data – ricevimento dettagli costruttivi
- Data – Disegni costruttivi approvati per la costruzione

ELEMENT GEOMETRY - (Part. I – “LOG”)

ATTRIBUTE INFORMATION - (Part. II – “LOI”)



ISO 19650-1-2:2018

- **BUILDING INFORMATION MODELLING - BIM**
use of a shared digital representation of a built *“asset”* (item, thing or entity that has potential or actual value to an organization) to facilitate design, construction and operation processes to form a reliable basis for decisions
- **LEVEL OF INFORMATION NEED - LOIN**
framework which defines the extent and granularity of *“information”* (reinterpretable representation of data in a formalized manner suitable for communication, interpretation or processing)
- **INFORMATION MODEL**
set of structured and unstructured *“information container”*
- **APPONTING / APPOINTED PARTY**
receiver / provider of information concerning work, goods or services
- **EXCHANGE INFORMATION REQUIREMENTS - EIR**
“information requirements” (specification for what, when, how and for whom *“information”* is to be produced) in relation to an *“appointment”* (agreed instruction for the provision of *“information”* concerning works, goods or services)
- **COMMON DATA ENVIRONMENT - CDE**
agreed source of *“information”* for any given project or *“asset”*, for collecting, managing and disseminating each *“information container”* (named persistent set of *“information”* retrievable from within a file, system or application storage hierarchy) through a managed process
- **BIM EXECUTION PLAN**
plan that explains how the information management aspects of the *“appointment”* will be carried out by the delivery team



ISO 19650-1:2018

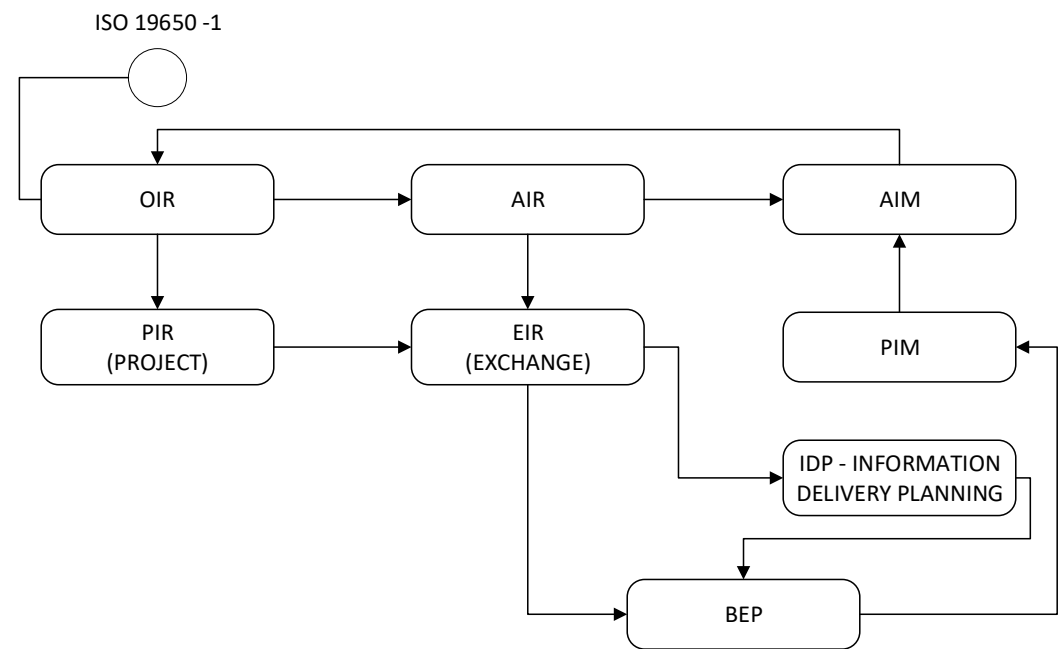
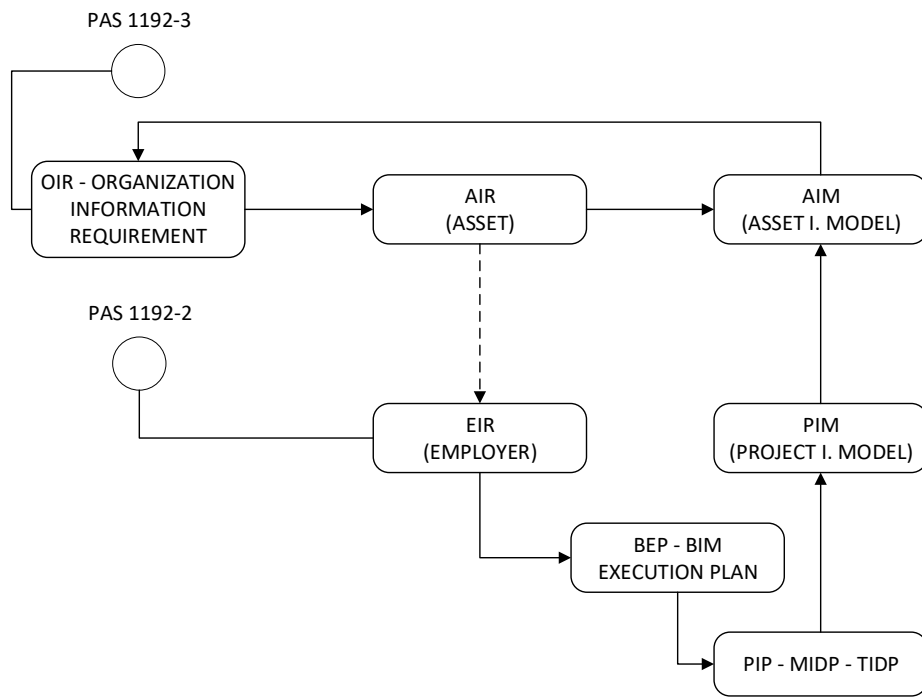

ISO 19650 / UNI 11337

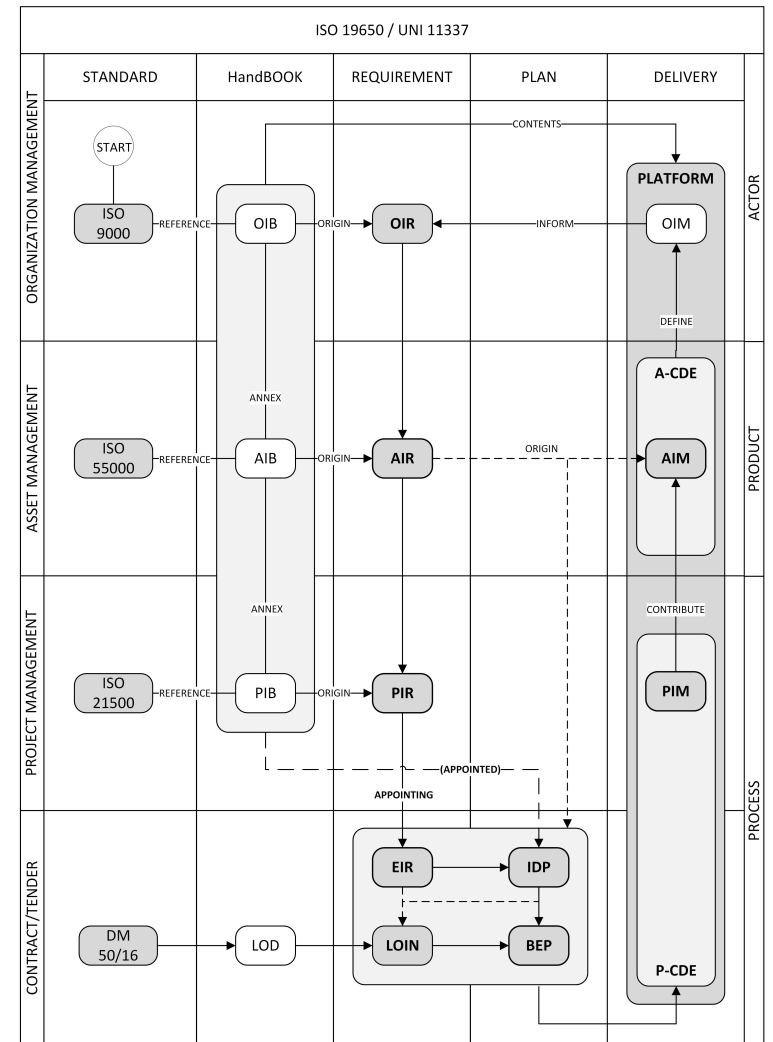
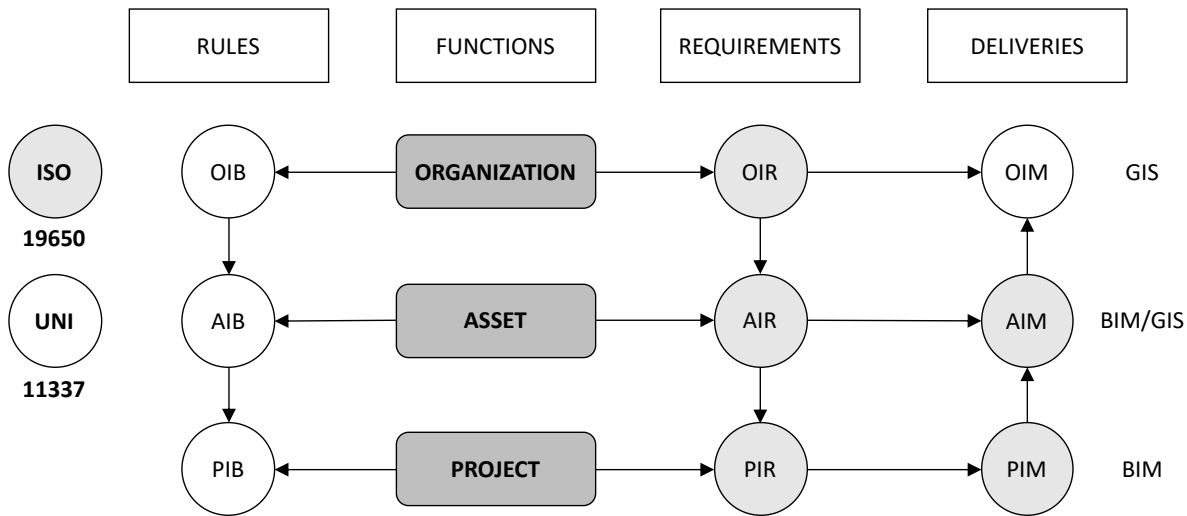

ISO 19650-1:2018

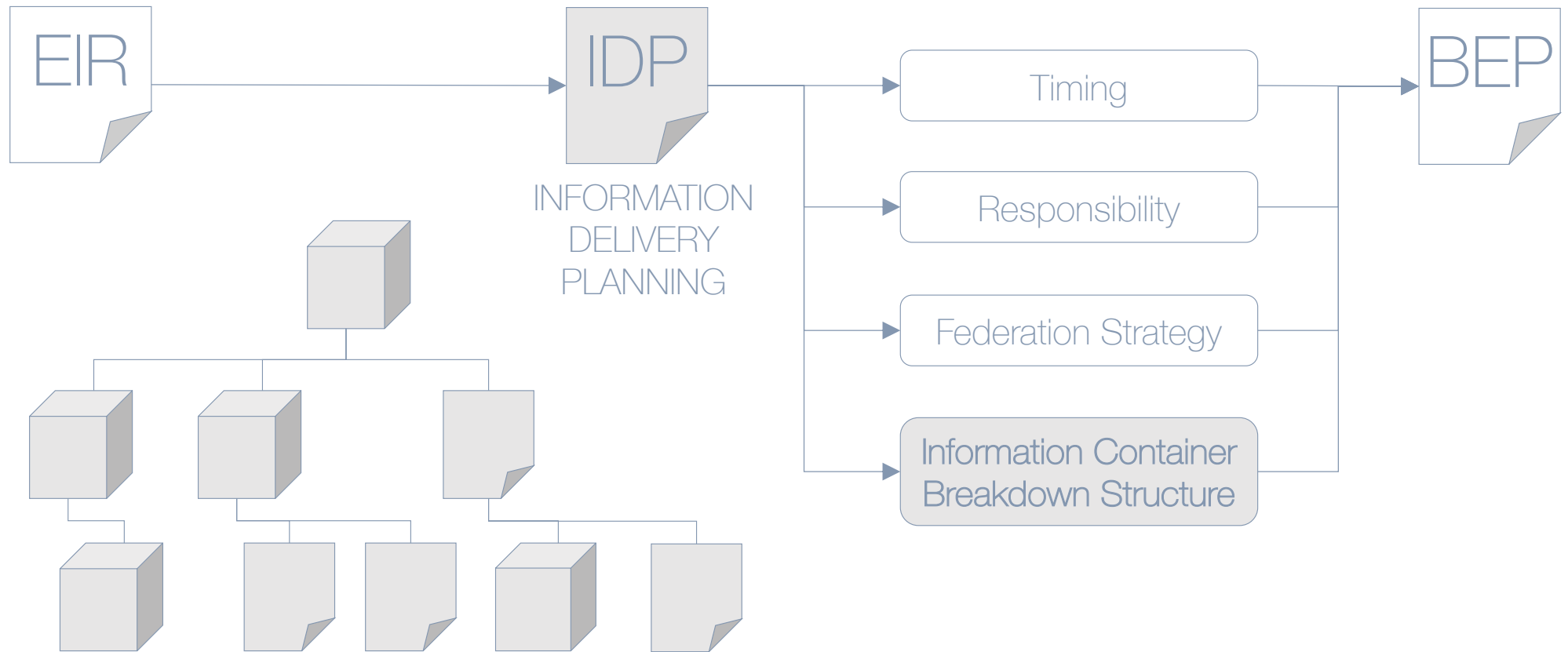

CEN 442

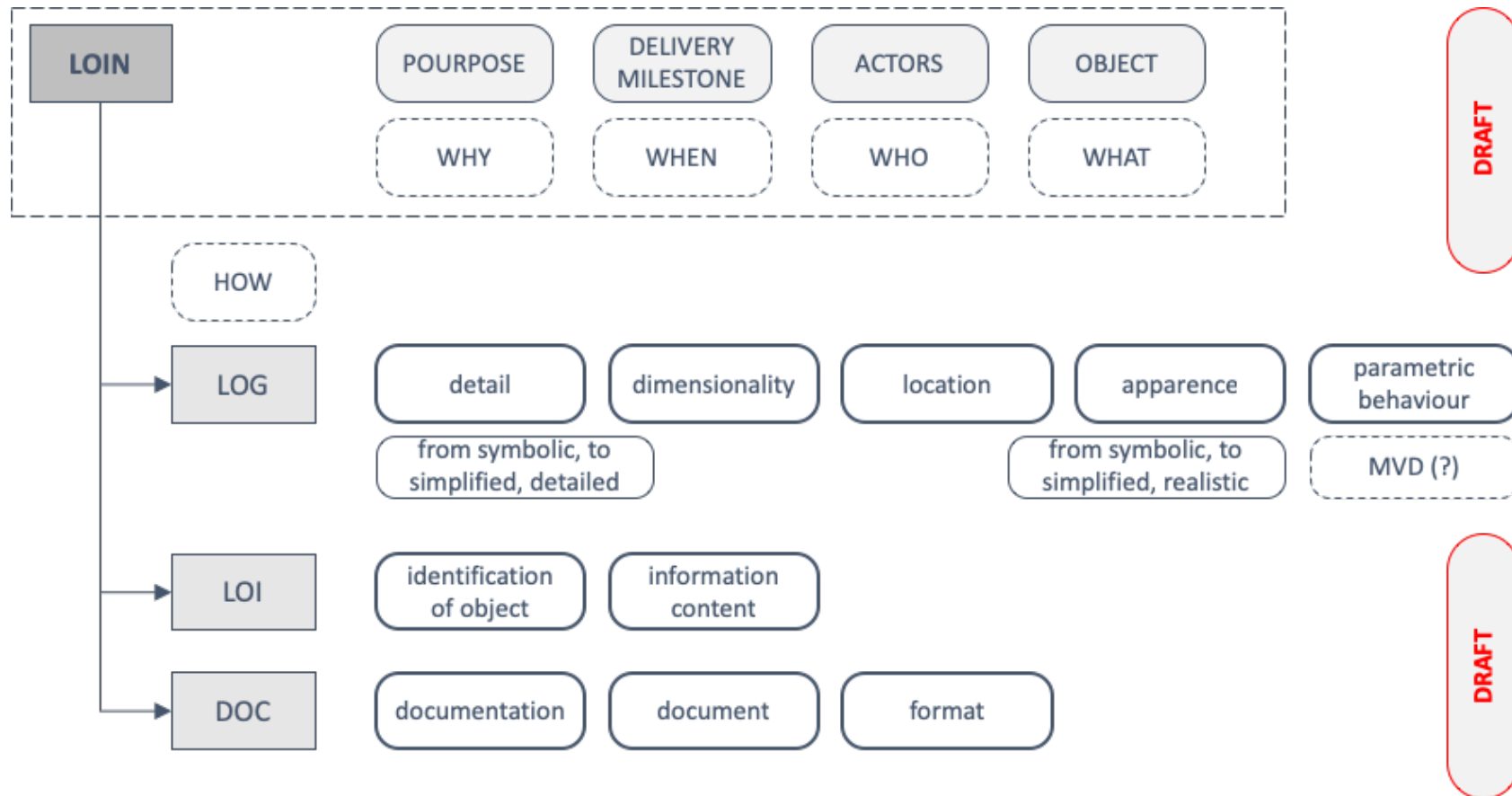

LOD

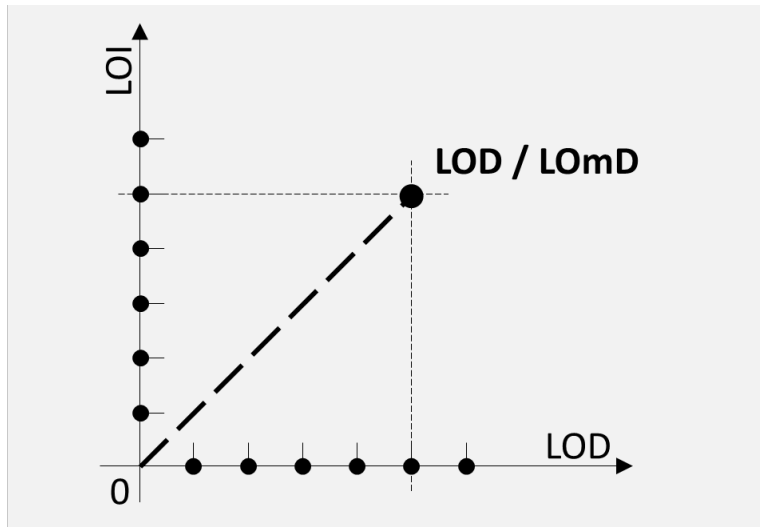

LOD = definition /development
 LOD = detail / element geometry
 LOI = information / attribute information

LOD - Object of model
 LOmD - Model

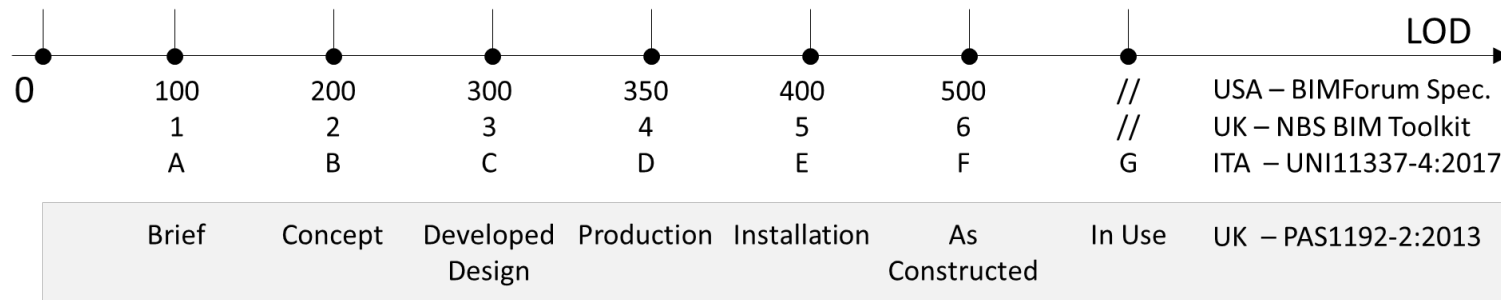

LOIN

LOIN = need (purpose, delivery, actors, object)
LOD = development (phase)
LOG = geometry (graphic)
LOI = information (non graphic)
DOC = document (record)

LOIN: Object of Model

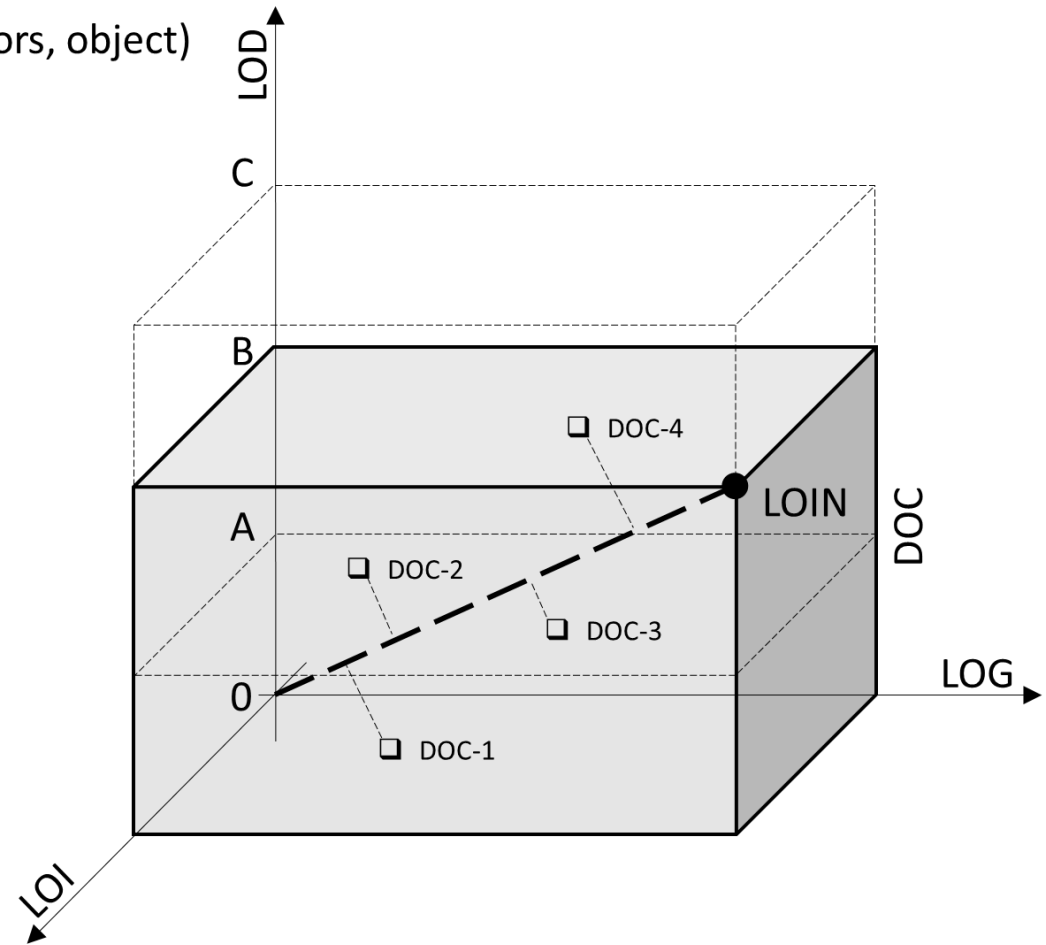

building smart international

1995 – PRIVATE ALLIANCE (Autodesk, Archibus, AT&T, Primavera, Honeywell, Carrier, Timberline Soft., HOK, ecc.)

1996 – IAI International Alliance for Interoperability

2008 – BuildingSMART

Chapter:

Australia, Canada, Cina, Francia, Germania (Svizzera), Hong Kong, Giappone, Corea del Sud, Italia, Malesia, Olanda, Finlandia, Svezia, Danimarca, Norvegia, Singapore, Spagna, Gran Bretagna, USA



Member:
Norwegian Building Authority,
Leica, Autodesk,
Nemetschek,
Medi@construct, CSI,
CB-NL



partner:

International Organization
for Standardization



Open
Geospatial Consortium

2000-2002: IFC 1.0 / 2.0

2002-2008: IFC 2x / 2x2

2008-2016: IFC 2x3

2013: IFC 4



UNI-EN-ISO - IFC 16739

```

ENTITY IfcWall;
ENTITY IfcRoot;
  GlobalId
  OwnerHistory
  Name
  Description
ENTITY IfcObjectDefinition;
INVERSE
  HasAssignments
  IsDecomposedBy
  Decomposes
  HasAssociations
ENTITY IfcObject;
  ObjectType
INVERSE
  IsDefinedBy
ENTITY IfcProduct;
  ObjectPlacement
  Representation
INVERSE
  ReferencedBy
ENTITY IfcElement;
  Tag
INVERSE
  FillsVoids
  ConnectedTo
  HasCoverings
  HasProjections
  ReferencedInStructures
  HasPorts
  HasOpenings
  IsConnectionRealization
  ProvidesBoundaries
  ConnectedFrom
  ContainedInStructure
ENTITY IfcBuildingElement;
ENTITY IfcWall;
END_ENTITY;

```

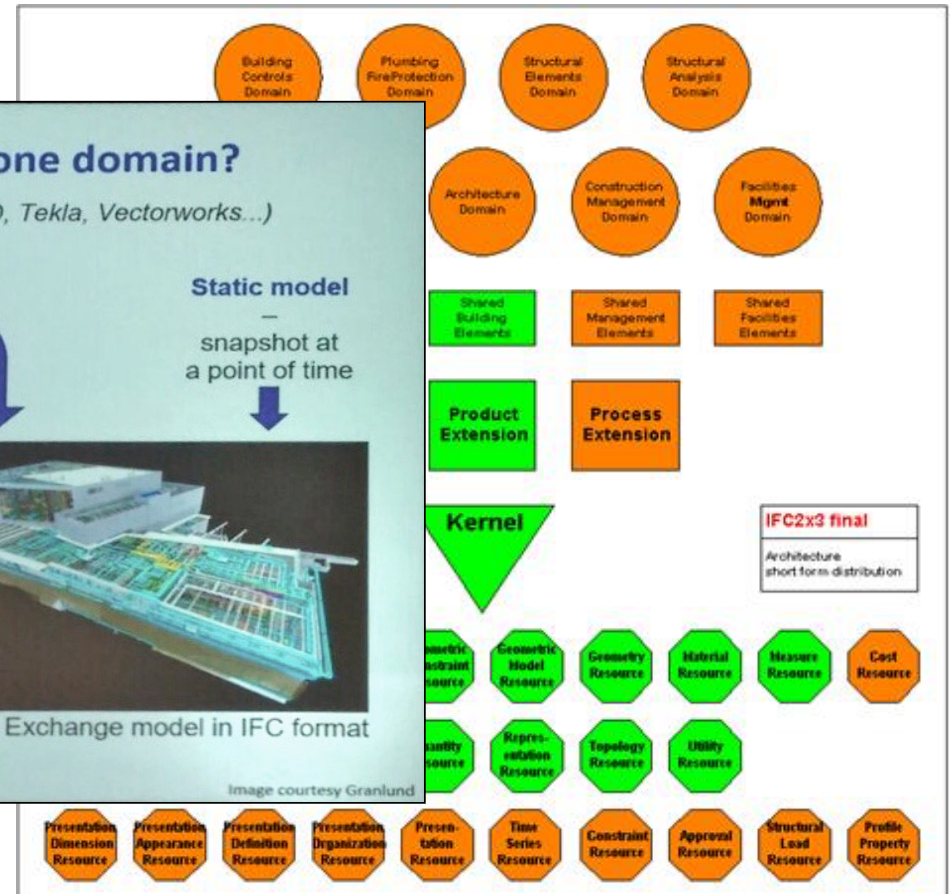
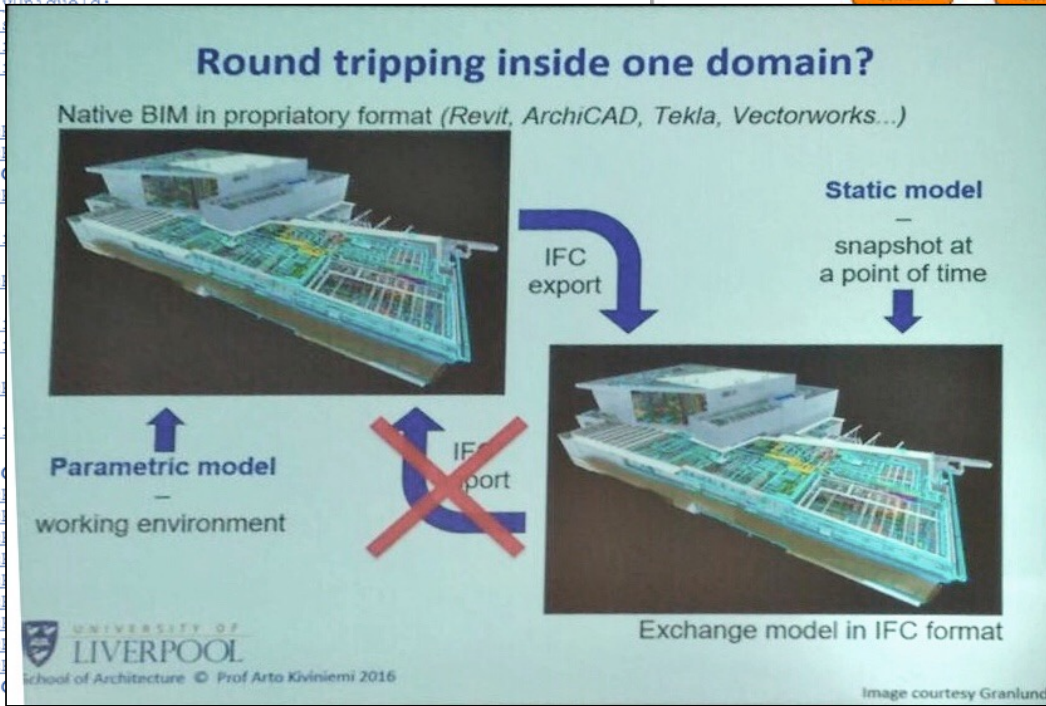

UNI comitato costruzioni CT33
gruppo di lavoro 05
codificazione prodotti e processi



tavolo tecnico uni 11337:2017 (100 membri)



UNI/CT 033/GL 05
UNI 11337:2017

ISO/TC 59/SC 13/WG 13
ISO 19650:2018

CEN/TC 442/WG 01, 02, 03, 04
"Building Information Modelling"



struttura della norma

UNI 11337:2009	Edilizia e opere di ingegneria civile Criteri di codificazione di opere e prodotti da costruzione, attività e risorse Identificazione, descrizione e interoperabilità		
UNI 11337:2017	Edilizia e infrastrutture Gestione digitale dei processi informativi delle costruzioni (BIM)		
parte 1:17	annex ITA 19650-1	parte 7:18	qualificazione figure
parte 2:19	denominazione e classificazione	parte 8:19	annex ITA 19650-2
parte 3:15	(schede informative) LOI e LOG	parte 9:19	fascicolo del costruito
parte 4:17	LOIN e oggetti	parte 10:20	verifica amministrativa
parte 5:17	gestione modelli ed elaborati	parte 11:20	security, block-chain
parte 6:18	capitolato informativo OIR, AIR, PIR	parte 12:19	PdR sistema di gestione BIM



sottocommissione BIM e gruppi di lavoro

UNI/CT 033/SC 05

BIM E GESTIONE DIGITALE DEI PROCESSI INFORMATIVI DELLE COSTRUZIONI

UNI/CT 033/SC 05/GL 01

Classi informative, codificazione e identificazione

UNI/CT 033/SC 05/GL 02

Attributi informativi, struttura e schemi

UNI/CT 033/SC 05/GL 03

LOIN, struttura per il mercato nazionale

UNI/CT 033/SC 05/GL 04

Ambienti di collaborazione e condivisione e strumenti di gestione

UNI/CT 033/SC 05/GL 05

Capitolato informativo (OIR, PIR, PIM, CI, oGI, pGI)

UNI/CT 033/SC 05/GL 06

Qualifica del personale operante in BIM e flussi informativi

UNI/CT 033/SC 05/GL 07

Fascicolo del costruito (AIR, AIM)

UNI/CT 033/SC 05/GL 08

Gestione amministrativa BIM



UNI 11337:2017-2018

NORMA ITALIANA	Building and civil engineering works - Digital management of the informative processes - Part 1: Models, documents and informative objects for products and processes	UNI 11337-1
		GENNAIO 2017
	Edilizia e opere di ingegneria civile - Gestione digitale dei processi informativi delle costruzioni - Parte 1: Modelli, elaborati e oggetti informativi per prodotti e processi	Versione inglese del luglio 2017
	La presente norma interessa gli aspetti generali della gestione digitale del processo informativo nel settore delle costruzioni, quali: <ul style="list-style-type: none"> - la struttura dei veicoli informativi; - la struttura informativa del processo; - la struttura informativa dei prodotti. La presente norma è applicabile a qualsiasi tipologia di prodotto (risultante) di settore, sia esso un edificio od una infrastruttura, ed a qualsiasi tipologia di processo: di ideazione, produzione od esercizio. Sono essi rivolti alla nuova costruzione come alla conservazione e/o riqualificazione dell'ambiente o del patrimonio costruito.	
	TESTO INGLESE	
	La presente norma sostituisce la UNI 11337:2009.	
ICS 91.010.30		
	© UNI Riproduzione vietata. Legge 22 aprile 1941 N° 633 e successivi aggiornamenti. Tutti i diritti sono riservati. Nessuna parte del presente documento può essere riprodotta o diffusa con un mezzo qualsiasi, elettronico, meccanico o altro, senza il consenso scritto dell'UNI.	
UNI 11337-1:2017		

SPECIFICA TECNICA	Building and civil engineering works - Codification criteria for construction products and works, activities and resources - Part 3: Models of collecting, organizing and recording the technical information for construction products	UNI/TS 11337-3
		APRILE 2015
	Edilizia e opere di ingegneria civile - Criteri di codificazione di opere e prodotti da costruzione, attività e risorse - Parte 3: Modelli di raccolta, organizzazione e archiviazione dell'informazione tecnica per i prodotti da costruzione	Versione inglese del luglio 2017
	La specifica tecnica, a carattere di guida ed indirizzo, ha lo scopo di indicare un modello operativo strutturato per raccogliere e archiviare i dati e le informazioni tecniche dei prodotti da costruzione. In particolare, per un qualsiasi prodotto da costruzione è prevista: <ul style="list-style-type: none"> - la descrizione qualitativa (caratteristiche tipologiche, tecnologica, prestazionali e commerciali) non definibile attraverso un criterio misurabile e codificabile; - la descrizione quantitativa (caratteristiche tipologiche, tecnologiche, prestazionali e commerciali) definibile attraverso un criterio di misurazione. Il modello è utilizzabile dalle varie categorie di operatori congiuntamente al modello di guida alla corretta posa in opera, installazione, manutenzione, trasporto, movimentazione e demissione. Il campo di applicazione della specifica tecnica riguarda il settore dell'edilizia, delle costruzioni e la sua filiera.	
	TESTO INGLESE	
ICS 91.010.30		
	© UNI Riproduzione vietata. Legge 22 aprile 1941 N° 633 e successivi aggiornamenti. Tutti i diritti sono riservati. Nessuna parte del presente documento può essere riprodotta o diffusa con un mezzo qualsiasi, elettronico, meccanico o altro, senza il consenso scritto dell'UNI.	
UNI/TS 11337-3:2015		Pagina 1

NORMA ITALIANA	Building and civil engineering works - Digital management of the informative processes - Part 4: Evolution and development of information within models, documents and objects	UNI 11337-4
		GENNAIO 2017
	Edilizia e opere di ingegneria civile - Gestione digitale dei processi informativi delle costruzioni - Parte 4: Evoluzione e sviluppo informativo di modelli, elaborati e oggetti	Versione inglese del luglio 2017
	La presente norma interessa gli aspetti qualitativi e quantitativi della gestione digitalizzata del processo informativo nel settore delle costruzioni, a supporto del processo decisionale, con lo scopo di: <ul style="list-style-type: none"> - specificare gli obiettivi di ciascuna delle fasi di un processo (numerata da 0 a 7) introdotta nella UNI 11337-1; il modello, gli oggetti e gli elaborati informativi hanno carattere strumentale al raggiungimento di tali obiettivi; - definire una scala comune di livello di sviluppo informativo degli oggetti relativi ai modelli; - definire una scala comune di stati di lavorazione e di approvazione del contenuto informativo. La presente norma è applicabile a qualsiasi tipologia di prodotto (risultante) di settore (sia esso un edificio, una infrastruttura, un intervento territoriale - ad esempio un bagno, una scogliera, ecc.) e a qualsiasi tipologia di processo (di ideazione, di produzione o di esercizio, per interventi di nuova costruzione e di conservazione, demolizione e/o riqualificazione dell'ambiente o del patrimonio costruito).	
	TESTO INGLESE	
ICS 91.010.30		
	© UNI Riproduzione vietata. Legge 22 aprile 1941 N° 633 e successivi aggiornamenti. Tutti i diritti sono riservati. Nessuna parte del presente documento può essere riprodotta o diffusa con un mezzo qualsiasi, elettronico, meccanico o altro, senza il consenso scritto dell'UNI.	
UNI 11337-4:2017		

NORMA ITALIANA	Building and civil engineering works - Digital management of the informative processes - Part 5: Informative flows in the digital processes	UNI 11337-5
		GENNAIO 2017
	Edilizia e opere di ingegneria civile - Gestione digitale dei processi informativi delle costruzioni - Parte 5: Flussi informativi nei processi digitalizzati	Versione inglese del luglio 2017
	La norma definisce i ruoli, le regole ed i flussi necessari alla produzione, gestione e trasmissione delle informazioni e la loro connessione e interazione nei processi di costruzione digitalizzati.	
	TESTO INGLESE	
ICS 91.010.30		
	© UNI Riproduzione vietata. Legge 22 aprile 1941 N° 633 e successivi aggiornamenti. Tutti i diritti sono riservati. Nessuna parte del presente documento può essere riprodotta o diffusa con un mezzo qualsiasi, elettronico, meccanico o altro, senza il consenso scritto dell'UNI.	
UNI 11337-5:2017		Pagina 1

RAPPORTO TECNICO	Building and civil engineering works - Digital management of the informative processes - Part 6: Guidance to redaction the informative specific information	UNI/TR 11337-6
		MARZO 2017
	Edilizia e opere di ingegneria civile - Gestione digitale dei processi informativi delle costruzioni - Parte 6: Linea guida per la redazione del capitolo informativo	Versione inglese del luglio 2017
	Il rapporto tecnico fornisce una linea guida per la stesura del capitolo informativo come presentato nella UNI 11337-6. Esso fornisce indicazioni procedurali e uno schema generale dei contenuti del capitolo informativo. Il documento può essere applicato a capitoli informativi destinati a qualsiasi tipologia di prodotto risultante di settore, sia esso un edificio od una infrastruttura, di nuova costruzione o di conservazione e/o riqualificazione dell'ambiente o del patrimonio costruito.	
	TESTO INGLESE	
ICS 91.010.30		
	© UNI Riproduzione vietata. Legge 22 aprile 1941 N° 633 e successivi aggiornamenti. Tutti i diritti sono riservati. Nessuna parte del presente documento può essere riprodotta o diffusa con un mezzo qualsiasi, elettronico, meccanico o altro, senza il consenso scritto dell'UNI.	
UNI/TR 11337-6:2017		Pagina 1



le norme hanno regole

ISO 6707-1:2017

Buildings and civil engineering works — **VOCABULARY**

3 Terms and definitions

3.1.1.5 **external work**

(sitework, US)

3.1.3.3 **railway**

(railroad, US)

Le norme nazionali si scrivono
nelle lingua del paese che norma

Due informazioni identiche non
possono avere significati diversi



parte 1 – modelli, oggetti, elaborati



dati, informazioni, modelli

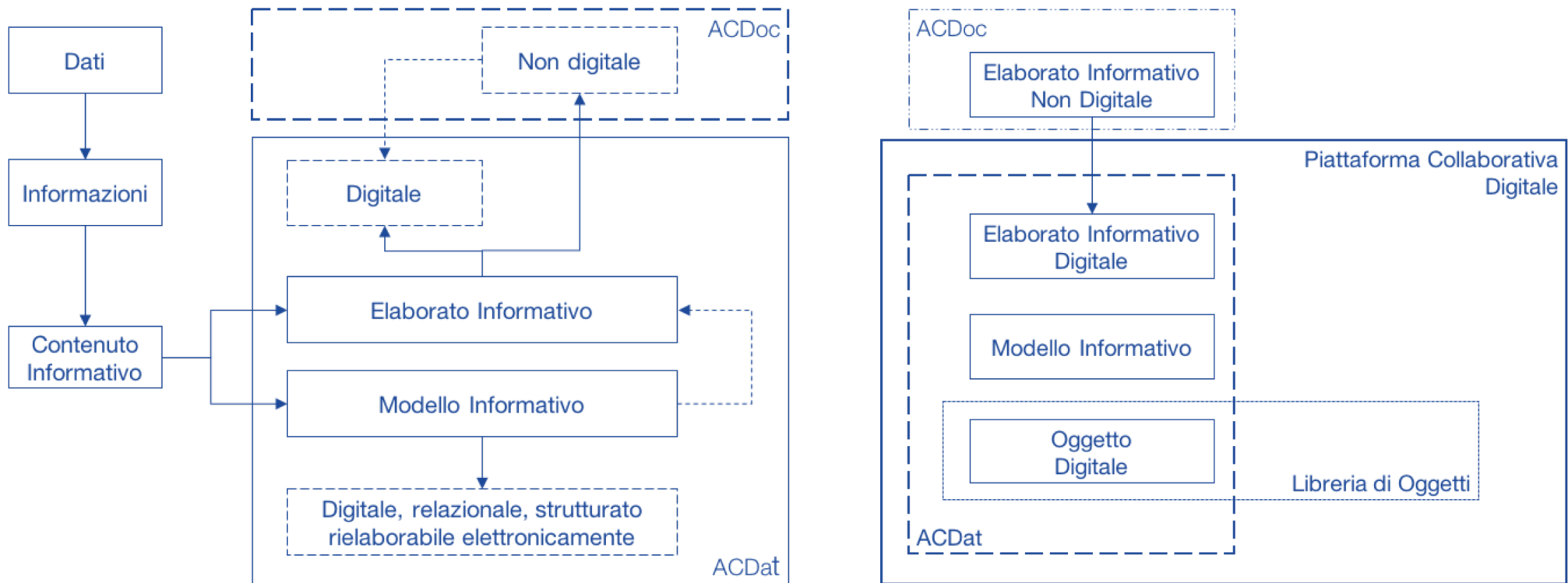

elaborati e modelli

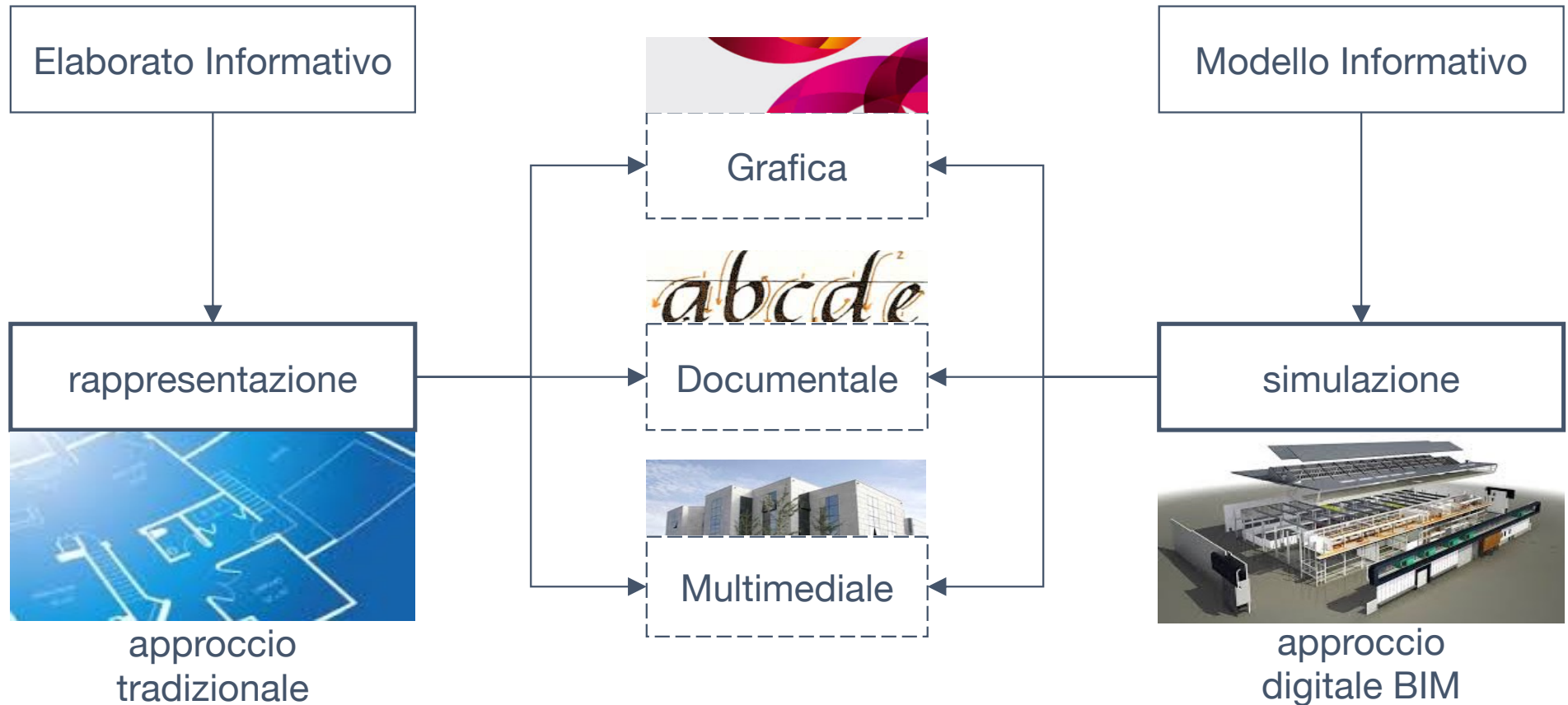

dimensioni digitali



maturità digitale

- 0 non digitale
- 1 base

- 2 elementare
- 3 avanzato
- 4 ottimale

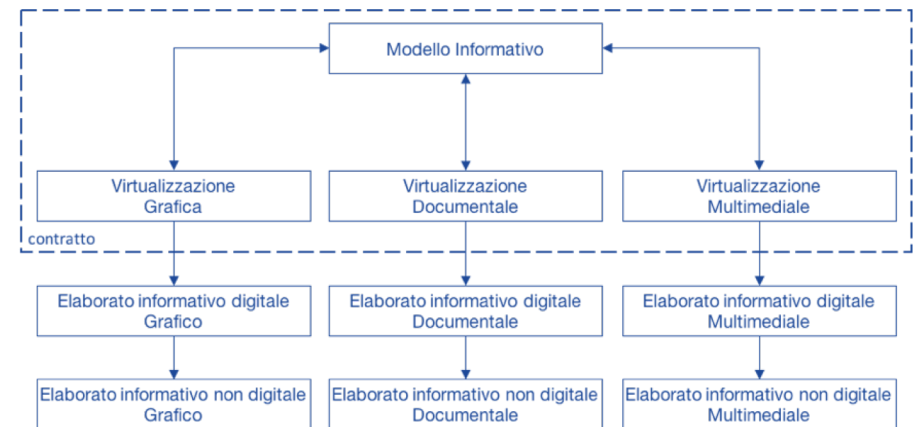
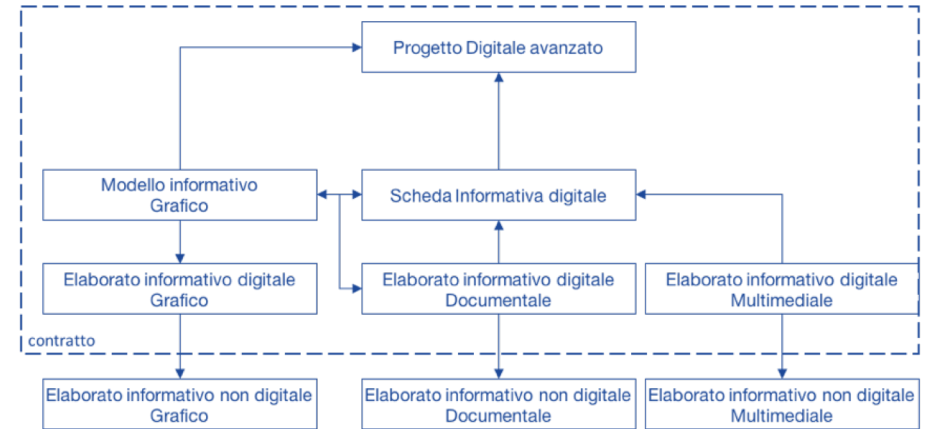
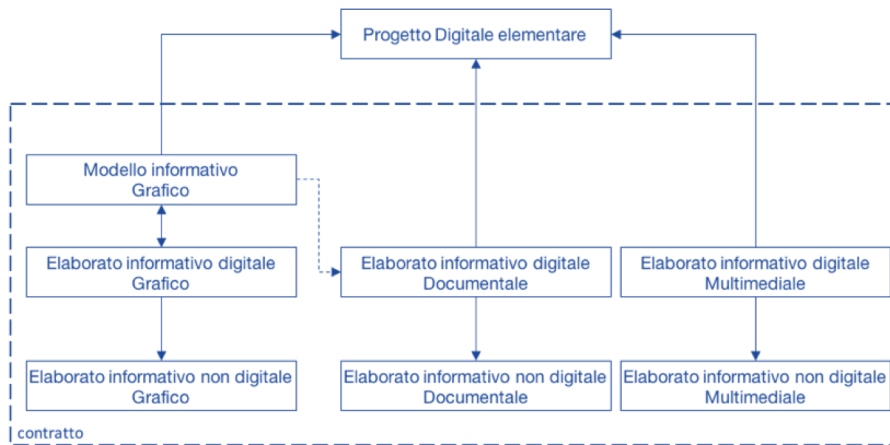

entità digitali



entità digitali

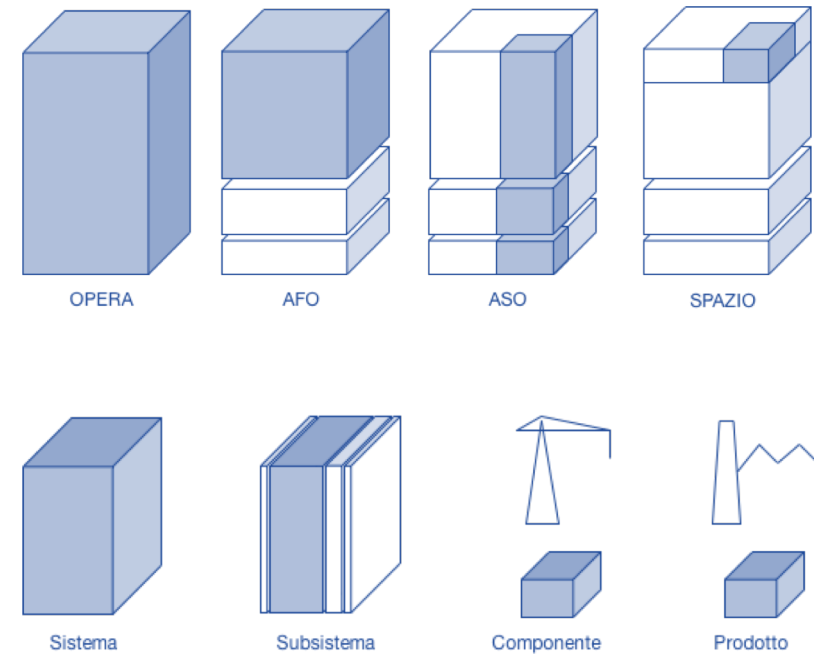
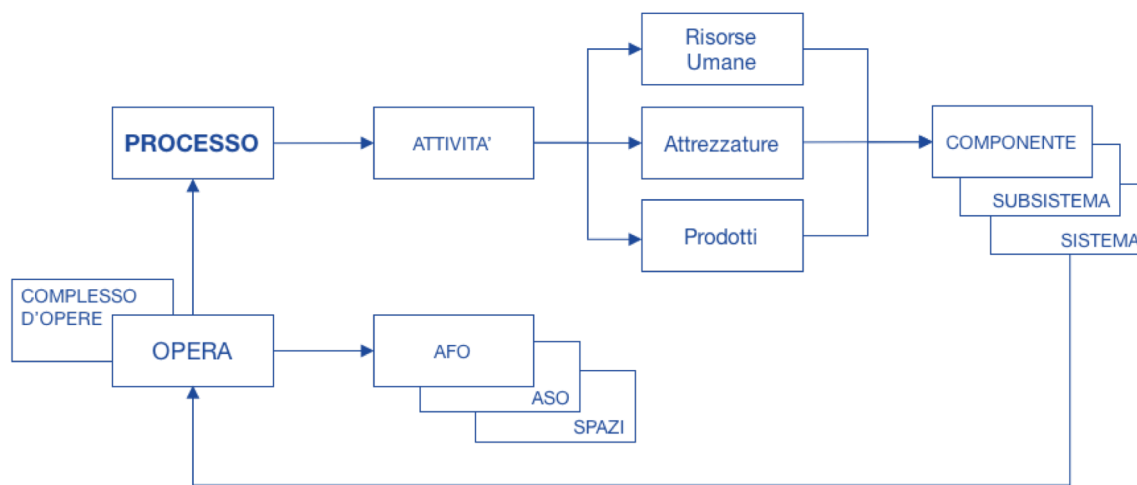

modelli

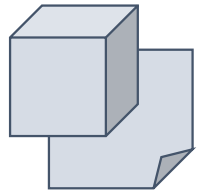

singolo

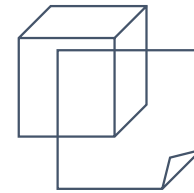

di progetto (PIM)

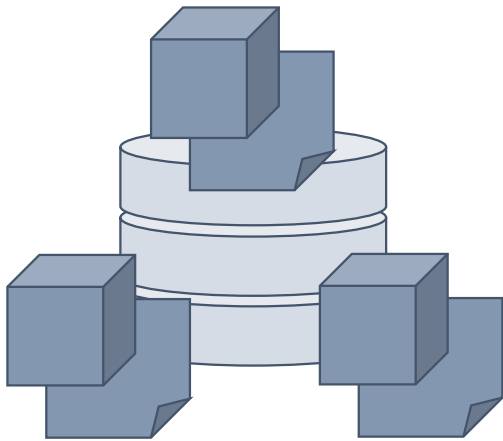

aggregato

- stabile
- temporaneo
(federato)

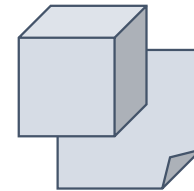

di rilievo (AIM)



processi digitali

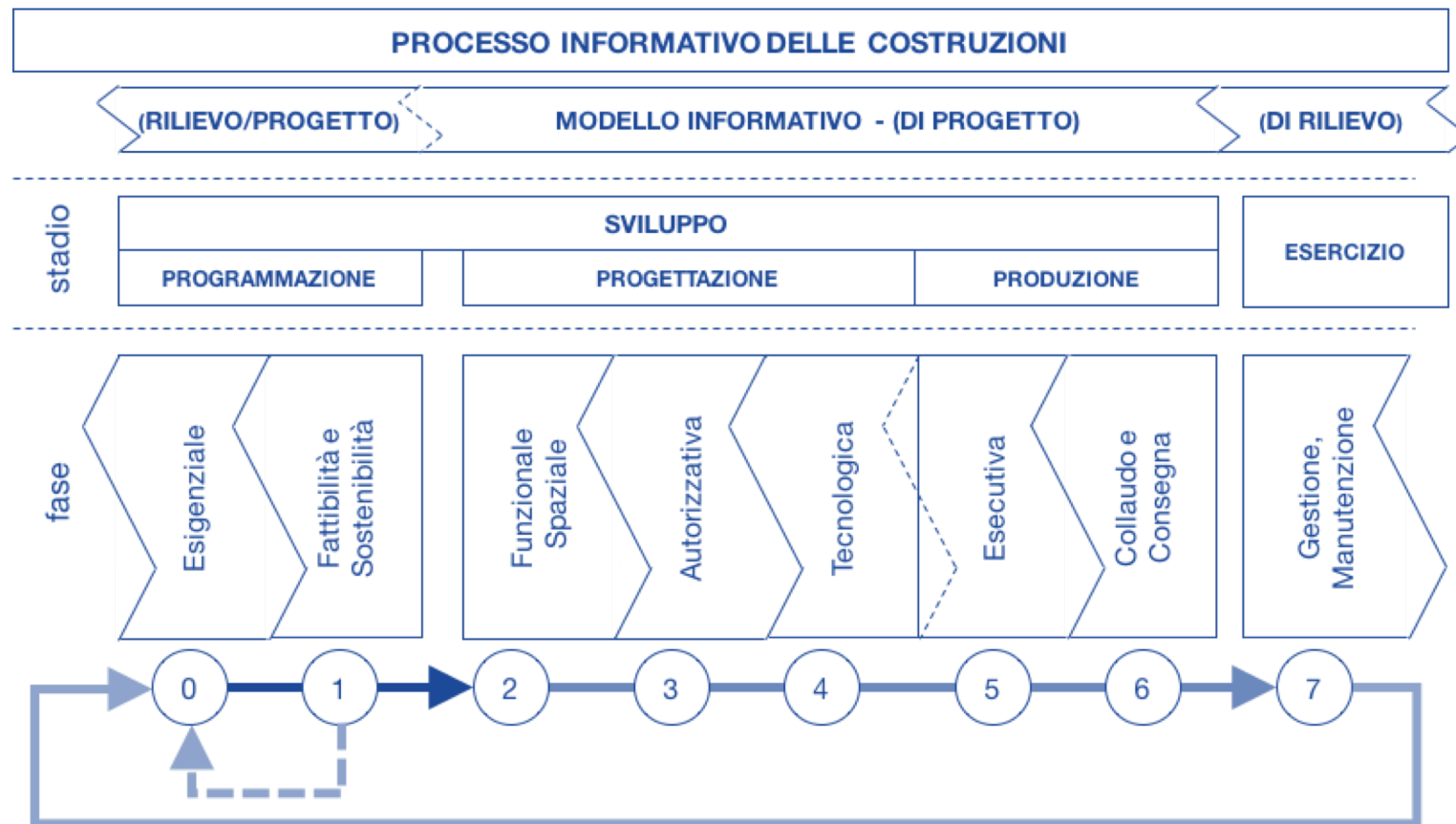

parte 2 – classificazione e denominazione on working



sistemi di classificazione

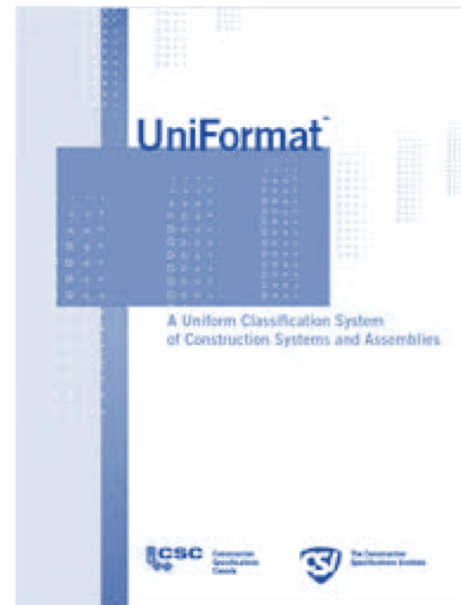
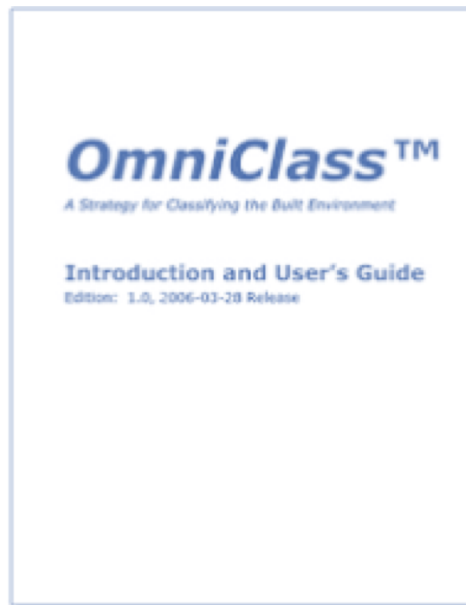

incongruenze informative

Proprietà

Muro di base
Parete in blocchi di laterizio, spessore 30 cm

Mun (1)

Vincoli

Linea di ubicazione	Linea d'asse del muro
Vincolo di base	0 - Piano Terra
Offset base	0.0000
La base è associata	<input type="checkbox"/>
Distanza estensione base	0.0000
Vincolo parte superiore	Fino al livello: 1 - Piano Primo
Altezza non collegata	3.1000
Offset superiore	0.0000
La parte superiore è associata	<input type="checkbox"/>
Distanza estensione superiore	0.0000
Delimita il locale	<input checked="" type="checkbox"/>
Relativo a massa	<input type="checkbox"/>

Strutturale

Strutturale	<input type="checkbox"/>
Attiva modello analitico	<input type="checkbox"/>
Utilizzo strutturale	Non portante

Dimensioni

Lunghezza	3.4000
Area	10.540 m ²

Guida alle proprietà

Browser di progetto - Muro sbagliato.rvt

0 - Piano Terra
1 - Piano Primo

0 - Piano Terra
1 - Piano Primo

Pianta del pavimento: 0 - Piano Terra - Muro sbagliato.rvt

Materiale: Vetro sodico calcico

0.15

Voce di computo: 10.040.020.20. Muratura in blocchi cavi di conglomerato cementizio ed argilla espansa, vibrocompresso non idrorepellenti, dimensioni nominali 40 x 20 o 50 x 20 cm, superficie facciavista per interni, colore grigio, a giunti stilati. - spess. cm 20 - REI 120. Compresi: i pezzi speciali per spalle, voltini, fissaggi, apposite zanche per l'ancoraggio delle pareti alla struttura portante, la malta idrofuga di classe adeguata, i piani di lavoro interni, lo scarico e la movimentazione esclusi irrigidimenti da conteggiarsi a parte se necessari: - spess. cm 20 - REI 120

Browser dei materiali - Vetro sodico calcico

Cerca

Materiale progetto: Tutti

Nome: Vetro sodico calcico

Informazioni descrittive

Descrizione	Vetro sodico calcico
Classe	Vetro

Informazioni sul prodotto

Produttore	
Modello	
Costo	



incongruenze informative

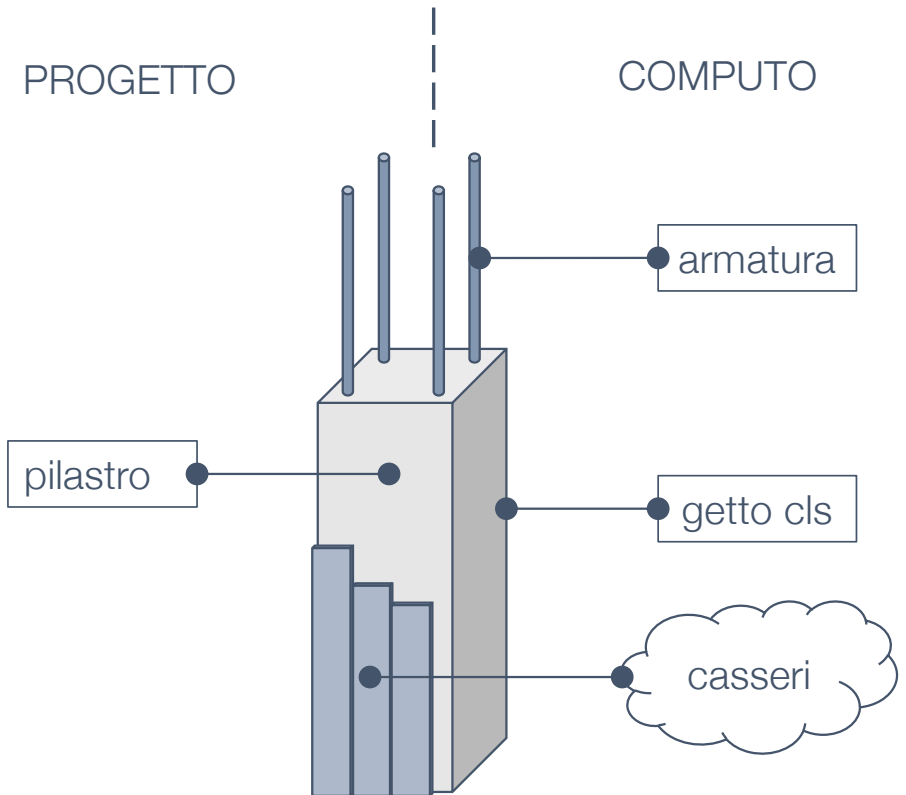
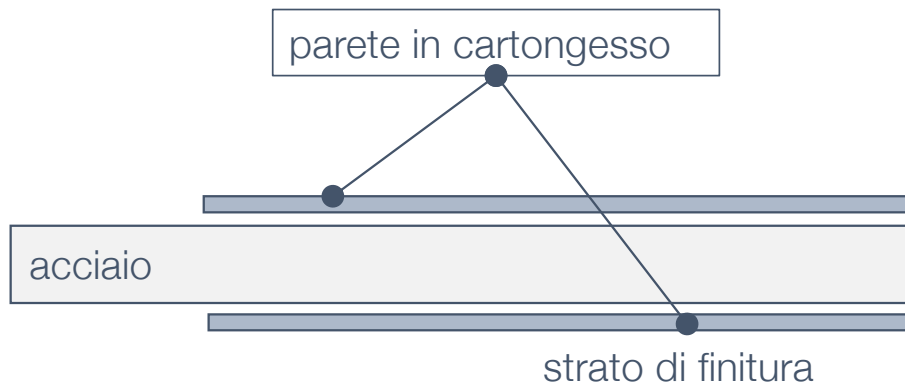

sistemi di classificazione

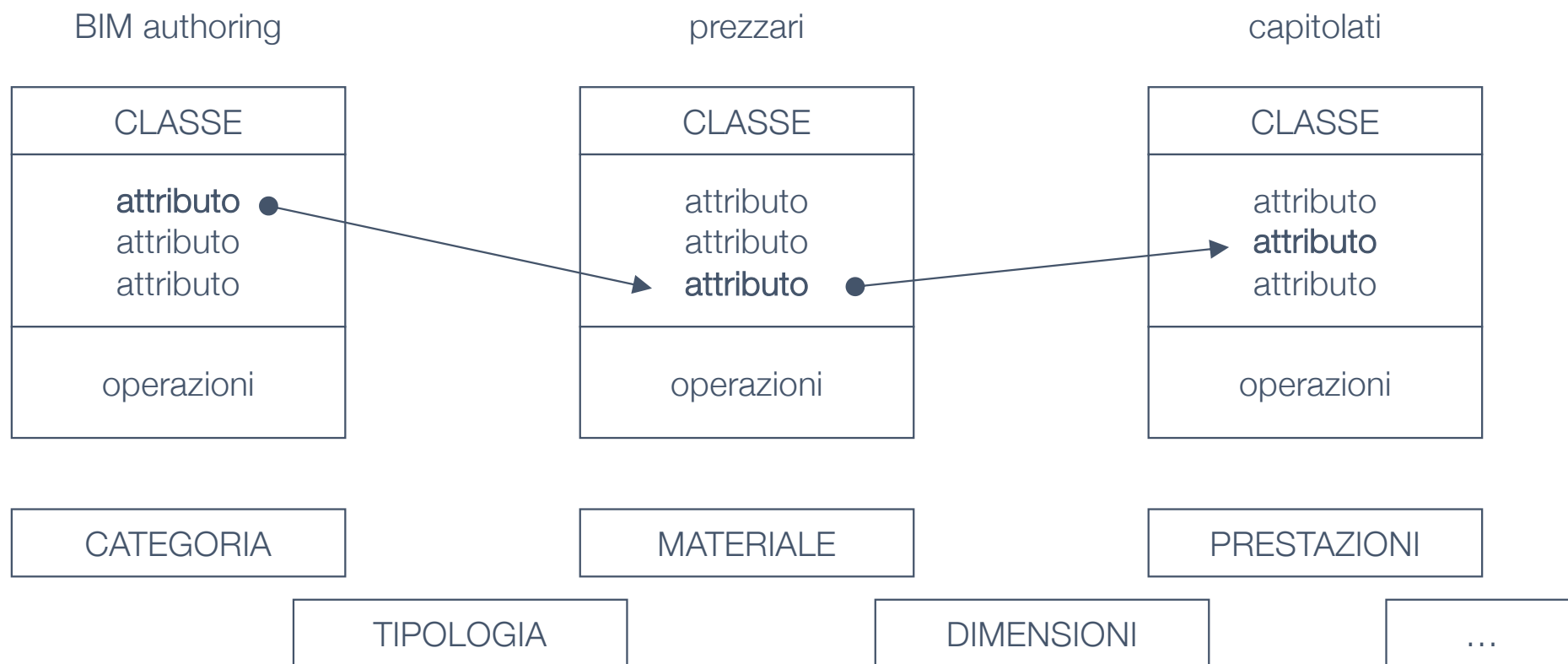

#tag bim

TIPOLOGIE DATI PER #Tag		
Tipo	Esempio	Note
TESTO	#Categoria = "MURATURA"	qualsiasi carattere alfanumerico escluse le virgolette
NUMERO	#Spessore [mm] = "300"	con segni [+] e [-] ;separatore decimali: il punto [.]
DATA	#Scadenza = "2019-11-13"	formato data: AAAA-MM-GG
MISURA 2D	#Piano [mm] = "200*300"	2 numeri divisi dal simbolo asterisco [*]
MISURA 3D	#Blocco [mm] = "200*300*15"	3 numeri divisi dal simbolo asterisco[*]

Esempi di #Tag per un infisso vetrato

#Categoria = "INFISSO VETRATO ESTERNO";
 #Materiale = "legno massello douglas";
 #Apribile = "SI";
 #Vetro = "4-12-4";
 #Trasmittanza [W/m²*K] <= "2.7";
 #PermeabilitaAria = "3";
 #TenutaAcqua = "7A";
 #ResistenzaVento = "B3";
 #PotereFonoisolante [dB] >= "30";

OPERATORI PER #Tag			
Operatore	Simbolo	Esempio	Note
Uguale	=	#NomeTag = "2.35"	Utilizzabile per tutte le tipologie di dati
Maggiore di	>	#NomeTag > "2.35"	Utilizzabile per NUMERI E DATE
Minore di	<	#NomeTag < "2.35"	Utilizzabile per NUMERI E DATE
Maggiore o uguale a	>=	#NomeTag >= "2.35"	Utilizzabile per NUMERI E DATE
Minore o uguale a	<=	#NomeTag <= "2.35"	Utilizzabile per NUMERI E DATE
Compreso tra	=	#NomeTag = "2.35:3.54"	Utilizzabile per NUMERI E DATE Separatore fra i valori: carattere DUE PUNTI [:]



prezzari bim

TARIFFA	DESCRIZIONE DELL'ARTICOLO	unità di misura	PREZZO UNITARIO
A65009.a	<p>Muratura in elevazione realizzata con blocchi di laterizio alveolato di cui alla norma UNI EN 771, retta o curva ed a qualsiasi altezza, compresi oneri e magisteri per l'esecuzione di ammorsature e quanto altro si renda necessario a realizzare l'opera a perfetta regola d'arte: con blocchi 25 x 25 cm, aventi giacitura dei fori orizzontali e percentuale di foratura pari al 60 + 70%, per murature di tamponamento, contropareti e divisori: spessore 12,5 cm.</p> <p><i>#Categoria = "MURATURA NON PORTANTE"; #Materiale = "blocchi laterizio alveolato"; #Spessore [mm] = "125"; #DimensioneBlocco [mm] = "250*125*250"; #PercentualeFori [%] = "60:70"; #MassaVolumica [kg/m3] = "800:900"; #Conduttanza [W/m2*K] <= "0,480"; #ResistenzaVapore > "10"; #ReazioneFuoco = "A1"; #ClassificazioneAntincendio = "REI90"</i></p> <p>euro (quarantadue/65)</p>	mq	42,65
A85069.c	<p>Isolamento termico a parete o intercapedini perimetrali, realizzato con lastre di polistirene espanso estruso a superficie liscia con pelle, prodotte con gas senza CFC e HCFC; conduttività termica W/mK 0,033, resistenza alla compressione kPa 100, reazione al fuoco Euroclasse E; conformi alla norma UNI EN 13164, con marcatura CE, bordo battentato. Compresi: tagli e sigillature relative, adattamenti, fissaggi con qualsiasi mezzo su qualsiasi struttura, raccordi, assistenze murarie e piani di lavoro. Negli spessori: - 30 mm</p> <p><i>#Categoria = "ISOLAMENTO TERMICO"; #Materiale = "polistirene espanso estruso (XPS)"; #Spessore [mm] = "30"; #Conduttività [W/m*K] <= "0.033"; #ResistenzaCompressione [kPa] >= "100"; #Densità = "25:30"; #ResistenzaVapore <= "180"; #ReazioneFuoco = "E"</i></p> <p>euro (otto/82)</p>	mq	8,82



parte 3 – schede informative digitali, LOG e LOI remaking



LOI . attributi informativi

	1	2	3	4	5	6	7	8	9	10	11	12	13
NOME OGGETTO	FAMIGLIE DI ATTRIBUTI INFORMATIVI NON GRAFICI												
IDENTIFICAZIONE	CATEGORIA	TIPOLOGIA	FUNZIONE	NORMA	PRESTAZIONE	GRAND. FISICA	CHIMICA	GEOMETRIA	VALORE	TEMPO	OPERATORE	PRODOTTO	ALTRO
CLASSE INFORMATIVA	NOME	(+ SIGNIF)	(+ SIGNIF)	(+ SIGNIF)	(+ SIGNIF)	(+ SIGNIF)	(+ SIGNIF)	(+ SIGNIF)	(+ SIGNIF)	(+ SIGNIF)	(+ SIGNIF)	(+ SIGNIF)	(+ SIGNIF)
LOI	FAMIGLIE DI ATTRIBUTO INFORMATIVI NON GRAFICI												
OBIETTIVO/USO	CATEGORIA	TIPOLOGIA	FUNZIONE	NORMA	PRESTAZIONE	GRAND. FISICA	CHIMICA	GEOMETRIA	VALORE	TEMPO	OPERATORE	PRODOTTO	ALTRO
1	URBANISTICA												
2	EDILIZIA												
3	RESTAURO												
4	AMBIENTE												
5	ARCHITETTURA												
6	FINITURE												
7	STRUTTURE												
8	IMP. MECCANICA												
9	IMP. ELETTRICA												
10	IMP. IDRAULICA												
11	ILLUMINOTECNICA												
12	ANTINCENDIO												
13	SICUREZZA												
14	IGIENE												
15	ENERGIA												
16	ACUSTICA												
17	COSTRUZIONE												
18	INSTALLAZIONE												
19	GESTIONE												
20	MANUTENZIONE												
21	SOSTITUZIONE												
22	PROGRAMMAZIONE												
23	ECONOMIA												
24	ALTRO												
LOD AG													



LOG – attributi geometrici

		1	2	3	4	5	6	7	8
	LOG	ATTRIBUTI INFORMATIVI GRAFICI							
	OBIETTIVO/USO	OGGETTO	COMPONENTI	ACCESSORI	CONTESTO	INTERFERENZE	NODO	AREA DI RISPETTO	ALTRO
1	URBANISTICA								
2	EDILIZIA								
3	RESTAURO								
4	AMBIENTE								
5	ARCHITETTURA								
6	FINITURE								
7	STRUTTURE								
8	IMP. MECCANICA								
9	IMP. ELETTRICA								
10	IMP. IDRAULICA								
11	ILLUMINOTECNICA								
12	ANTINCENDIO								
13	SICUREZZA								
14	IGIENE								
15	ENERGIA								
16	ACUSTICA								
17	COSTRUZIONE								
18	INSTALLAZIONE								
19	GESTIONE								
20	MANUTENZIONE								
21	SOSTITUZIONE								
22	PROGRAMMAZIONE								
23	ECONOMIA								
24	ALTRO								
		LOD AG							



parte 4 – oggetti, LOD usi del modello



usi e obiettivi

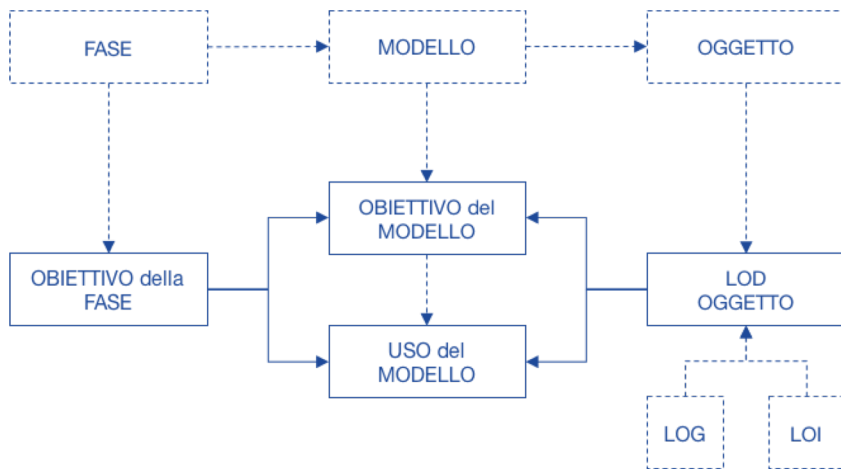

- LOD A oggetto simbolico
- LOD B oggetto generico
- LOD C oggetto definito
- LOD D oggetto dettagliato
- LOD E oggetto specifico
- LOD F oggetto eseguito
- LOD G oggetto aggiornato

ST.	F.	OBIETTIVI DI FASE	MODELLO	OBIETTIVO DEL MODELLO	USI DEL MODELLO
Programmazione strategica	Esigenziale	Identificazione delle esigenze, definizione di opere o complessi di opere di riferimento esemplificativi, analisi del territorio, prima identificazione dei vincoli interni ed esterni secondo la committenza, programmazione interna della committenza, prima programmazione del processo secondo le esigenze della committenza	STORICO ARTISTICO: TERRITORIALE: URBANISTICO:		
	Fattibilità e Sostenibilità	Definizione dei requisiti, scelta della natura dell'intervento, individuazione del contesto, analisi dell'esistente, definizione dei vincoli interni ed esterni, programmazione generale del processo	STORICO ARTISTICO: TERRITORIALE: URBANISTICO: URBANIZZAZIONI: SITO:		
	Funzionale spaziale	Sceita della tipologia d'intervento, inserimento nel contesto, definizione dei volumi, delle funzioni e loro interazioni, rispetto dei vincoli interni ed esterni, programmazione della progettazione	STORICO ARTISTICO: TERRITORIALE: URBANISTICO: URBANIZZAZIONI: SITO: ARCHITETTONICO:		
			STORICO ARTISTICO: TERRITORIALE: URBANISTICO:		



scala generale dei LOD

esistenziale	fattibilità	funzionale	autorizz.	tecnologica	esecutiva	collaudo	esercizio	
rilievo	studio di fattibilità	prog. fatt. preliminare	prog. definitivo	prog. esecutivo	contabilità lavori	collaudo	esercizio	allegato I

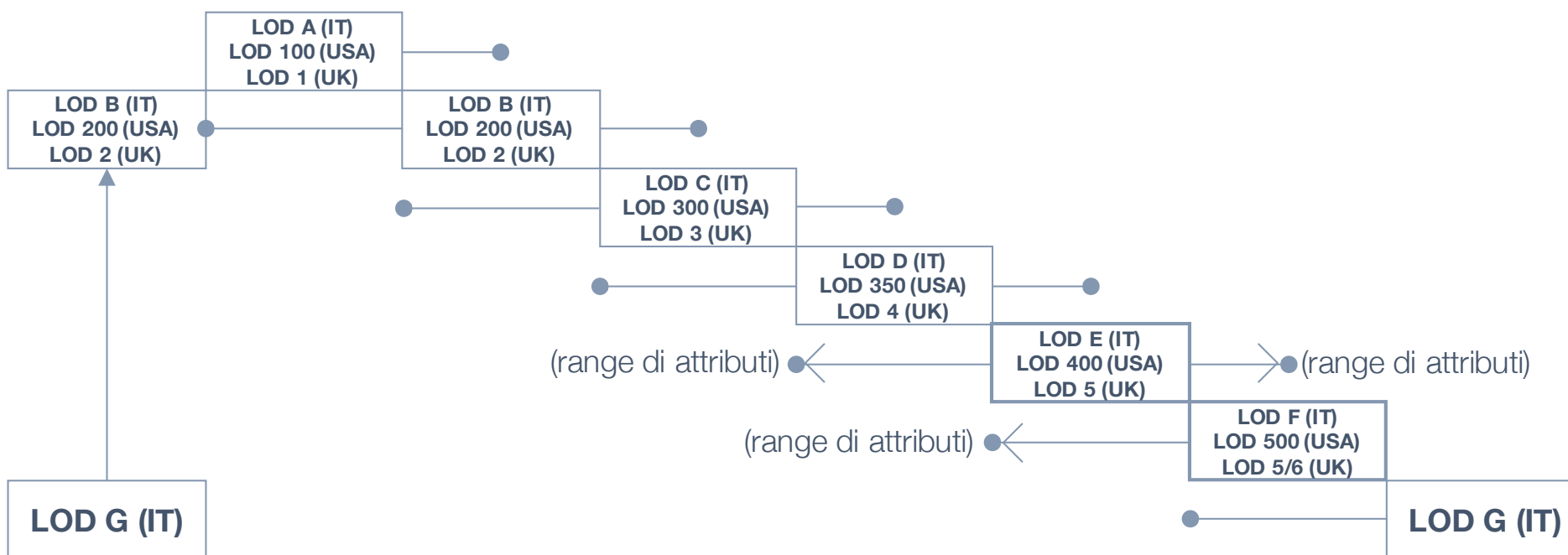

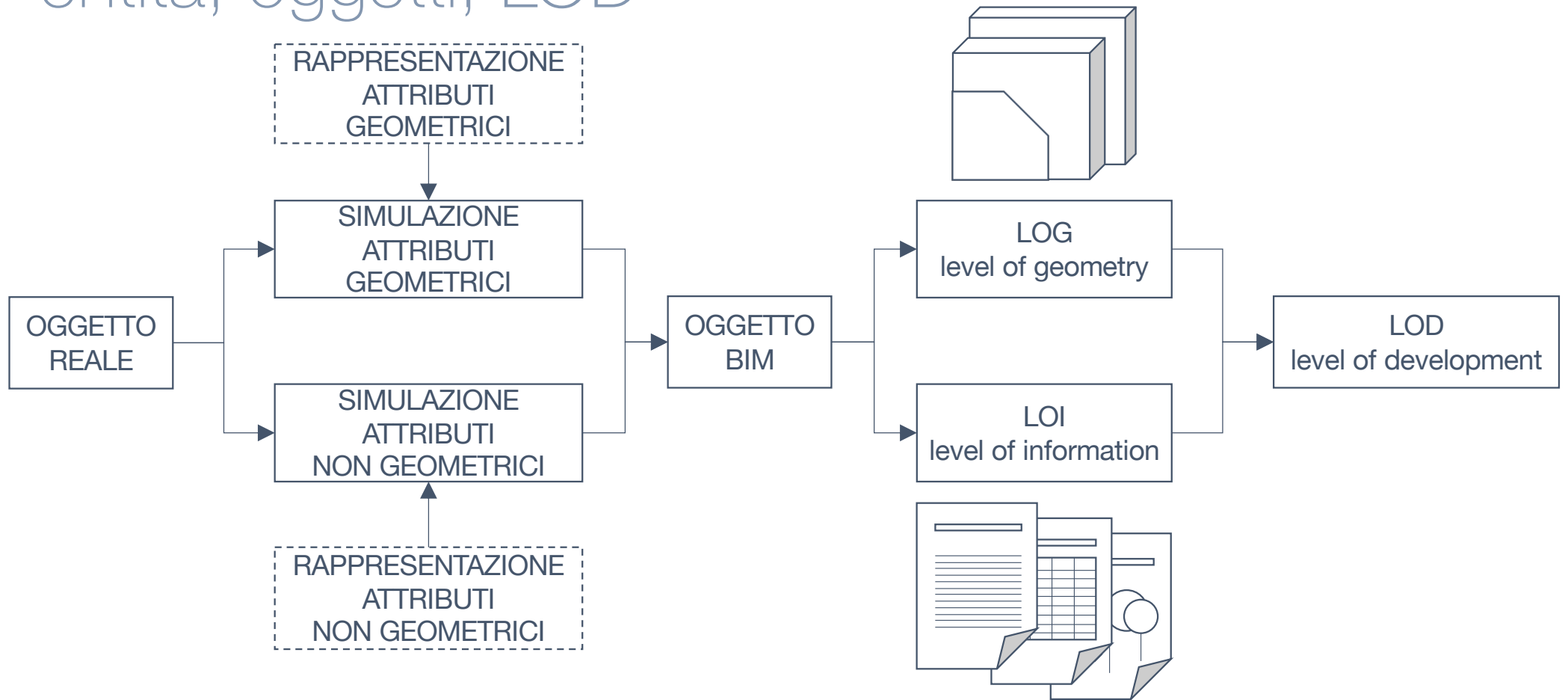

entità, oggetti, LOD

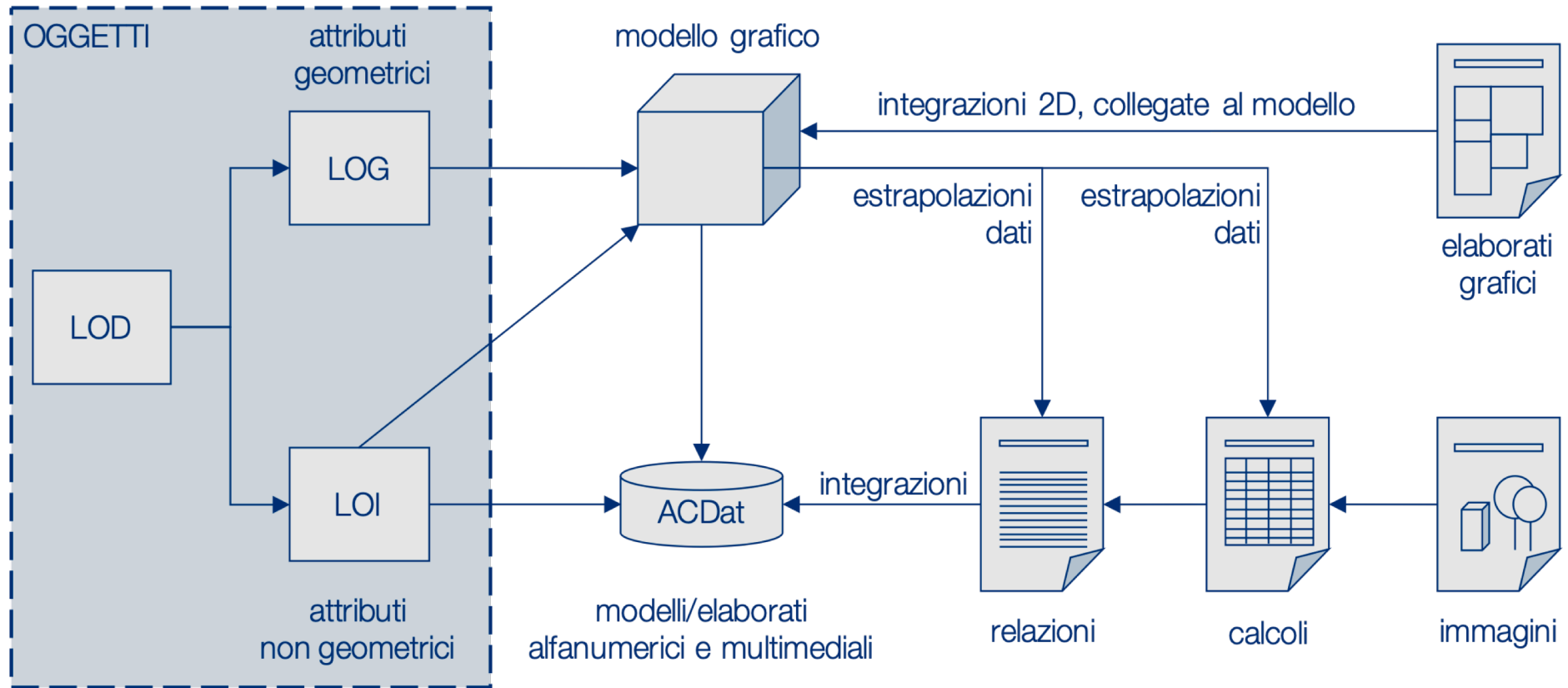

LOD



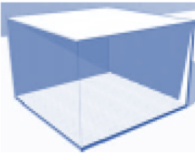
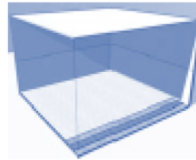
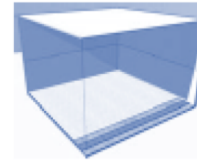
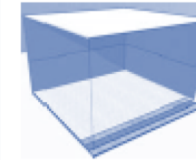
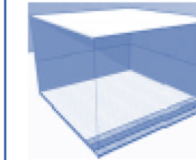

LOD spazio

LOD A	LOD B	LOD C	LOD D	LOD E	LOD F	LOD G
						
Geometria Ingombro 2D.	Geometria Volumi approssimati.	Geometria Rappresentazione del volume/ambiente con individuate le finiture.	Geometria Rappresentazione del volume/ambiente con individuati gli spessori delle finiture orizzontali e verticali.	Geometria Rappresentazione del volume/ambiente con sistema, sottosistema e componenti specifici delle finiture orizzontale e verticali rappresentato con spessori reali di marche specifiche.	Geometria Vano finito.	Geometria Vano finito.
Oggetto Linee	Oggetto Volume 3D	Oggetto Volume 3D con finiture	Oggetto Volume 3D con le finiture stratigrafate	Oggetto Volume 3D con le finiture stratigrafate con spessori reali	Oggetto Volume finito con materiali di marche specifiche	Oggetto Volume finito con materiali
Caratteristiche <ul style="list-style-type: none"> • Posizionamento di massima 	Caratteristiche <ul style="list-style-type: none"> • Definizione d'uso/funzione del vano 	Caratteristiche <ul style="list-style-type: none"> • Definizione materiali di finitura • Spessore pacchetto di finitura • Informazioni dimensionali di superficie 	Caratteristiche <ul style="list-style-type: none"> • Dettagli stratigrafie finiture • Spessori di tutte le finiture • Materiali dettagliati • Rapporti aeroluminanti • Informazioni tipologie impiantistiche • Localizzazione (codifica WBS geografica) 	Caratteristiche <ul style="list-style-type: none"> • Materiale di supporto e informazioni di posa con schede specifiche e tecniche dei prodotti e degli impianti di specifica marca 	Caratteristiche <ul style="list-style-type: none"> • Manuale di manutenzione • Classificazione (UNI 8290, CSI, etc.) • Certificazioni di prodotto • Certificato di omologazione 	Caratteristiche <ul style="list-style-type: none"> • Data di manutenzione • Posa rilevata



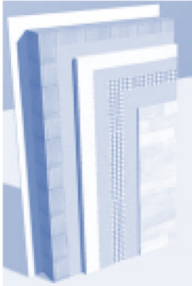
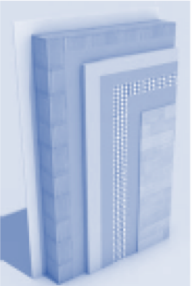
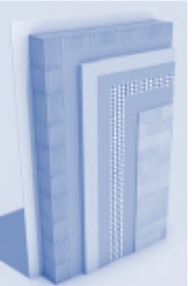
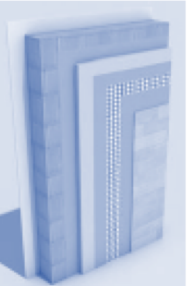

LOD architettura

LOD A	LOD B	LOD C	LOD D	LOD E	LOD F	LOD G
						
Geometria Elemento architettonico verticale o pseudoverticale rappresentato mediante un simbolo 2D.	Geometria Solido generico per rappresentazione elemento architettonico verticale o pseudoverticale con forma, spessore e posizione approssimata.	Geometria Elemento architettonico (sistema e sottosistema) verticale o pseudoverticale rappresentato con ingombri calcolati secondo la normativa tecnica.	Geometria Elemento architettonico verticale o pseudoverticale rappresentato mediante un solido avente dimensioni pari alle dimensioni reali. Sono modellate tutte le stratigrafie.	Geometria Elemento architettonico verticale o pseudoverticale rappresentato mediante un solido avente dimensioni pari alle dimensioni reali. Sono incluse tutte le stratigrafie, i dati specifici del fornitore dei materiali e le finiture.	Geometria Oggetto parete.	Geometria Oggetto parete.
Oggetto Grafica 2D (linee e campiture 2D)	Oggetto Solido 3D	Oggetto Solido 3D strutturato	Oggetto Solidi 3D complesso	Oggetto Solidi 3D complesso	Oggetto Solidi parete completa	Oggetto Solidi parete
Caratteristiche <ul style="list-style-type: none"> • Posizionamento di massima 	Caratteristiche <ul style="list-style-type: none"> • Semplici geometrie di ingombro 	Caratteristiche <ul style="list-style-type: none"> • Spessore • Lunghezza • Larghezza • Volume • Definizione dei materiali 	Caratteristiche <ul style="list-style-type: none"> • Definizione stratigrafie dettagliate • Spessori componenti • Struttura • Isolamento • Camera d'aria 	Caratteristiche <ul style="list-style-type: none"> • Tipo finitura interna • Superficie finitura interna • Tipo finitura esterna • Superficie finitura esterna 	Caratteristiche <ul style="list-style-type: none"> • Manuale di manutenzione • Classificazione (UNI 8290, CSI, etc.) • Certificazioni di prodotto 	Caratteristiche <ul style="list-style-type: none"> • Data di manutenzione

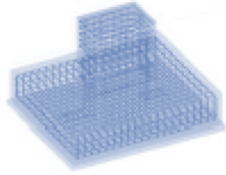
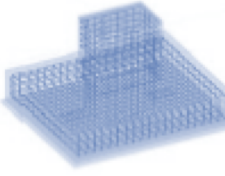
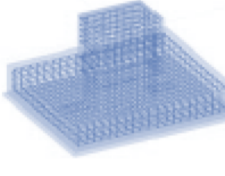
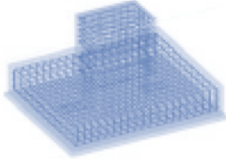

LOD strutture

LOD A	LOD B	LOD C	LOD D	LOD E	LOD F	LOD G
						
<p>Geometria Elemento strutturale orizzontale rappresentato mediante un simbolo 2D.</p> <p>Oggetto Simboli grafici 2D</p> <p>Caratteristiche</p> <ul style="list-style-type: none"> • Posizionamento di massima 	<p>Geometria Elemento strutturale orizzontale rappresentato mediante un solido di estrusione abbozzato.</p> <p>Oggetto Solido 3D</p> <p>Caratteristiche</p> <ul style="list-style-type: none"> • Materiali ipotizzabili • Incidenza di armatura standard 	<p>Geometria Elemento strutturale orizzontale rappresentato mediante un solido avente dimensioni calcolate secondo la normativa tecnica.</p> <p>Oggetto Solido 3D complesso</p> <p>Caratteristiche</p> <ul style="list-style-type: none"> • Materiali da calcolo • Incidenza di armatura calcolata 	<p>Geometria Elemento strutturale orizzontale rappresentato mediante un solido avente dimensioni pari alle dimensioni reali. Sono modellate tutte le armature in posizione corretta.</p> <p>Oggetto Solidi 3D complessi</p> <p>Caratteristiche</p> <ul style="list-style-type: none"> • Armature 3D • Dettagli costruttivi 	<p>Geometria Elemento strutturale orizzontale rappresentato mediante un solido avente dimensioni pari alle dimensioni reali. Sono incluse tutte le armature in posizione corretta, i dati specifici del fornitore dei materiali e delle armature e la gestione dei getti.</p> <p>Oggetto Solidi 3D complessi</p> <p>Caratteristiche</p> <ul style="list-style-type: none"> • Gestione dei getti • Liste di piegatura ferri • Eventuale produzione prefabbricata gabbie di armatura 	<p>Geometria Come LOD E (rilievo di quanto eseguito)</p> <p>Oggetto Solidi 3D complessi</p> <p>Caratteristiche</p> <ul style="list-style-type: none"> • Certificati di collaudo • Piano di manutenzione 	<p>Geometria Nuovi interventi: Come LOD F (con aggiornamenti) Manutenzione e gestione su elementi esistenti: Come LOD C o D (a partire da)</p> <p>Oggetto Solidi 3D complessi</p> <p>Caratteristiche</p> <ul style="list-style-type: none"> • Data di manutenzione/sostituzione • Soggetto manutentore • Tipologia di intervento





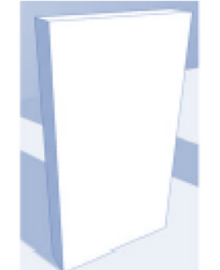
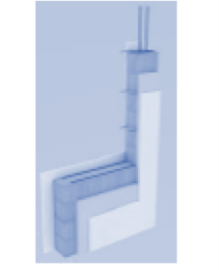
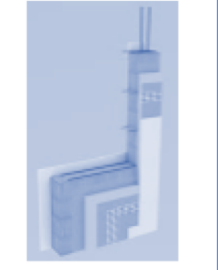
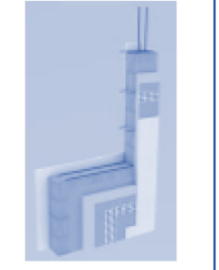
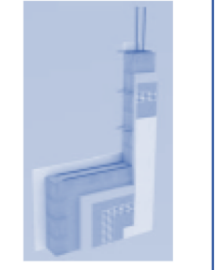
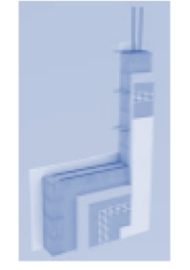

LOD muratura portante

LOD A	LOD B	LOD C	LOD D	LOD E	LOD F	LOD G
						
<p>Geometria Elemento strutturale bidirezionale verticale o pseudoverticale rappresentato mediante un simbolo 2D.</p>	<p>Geometria Elemento strutturale bidimensionale verticale o pseudoverticale rappresentato mediante un solido di estrusione abbozzato con possibili aperture.</p>	<p>Geometria Elemento strutturale bidimensionale verticale o pseudoverticale rappresentato mediante un solido avente dimensioni calcolate secondo la normativa tecnica.</p>	<p>Geometria Elemento strutturale bidirezionale verticale o pseudoverticale rappresentato mediante un solido avente dimensioni pari alle dimensioni reali. Sono modellate tutte le stratigrafie e le eventuali armature in posizione corretta e posizionati eventuali inserti 3D tipici.</p>	<p>Geometria Elemento strutturale bidirezionale verticale o pseudoverticale rappresentato mediante un solido avente dimensioni pari alle dimensioni reali. Sono incluse tutte le stratigrafie, le eventuali armature in posizione corretta, i dati specifici del fornitore dei materiali e delle finiture e la gestione di eventuali getti in opera.</p>	<p>Geometria Come LOD E (rilievo di quanto eseguito).</p>	<p>Geometria Nuovi interventi: come LOD F (con aggiornamenti) Manutenzione e gestione su elementi esistenti: come LOD C o D (a partire da).</p>
<p>Oggetto Grafica 2D</p>	<p>Oggetto Solido 3D</p>	<p>Oggetto Solido 3D complesso</p>	<p>Oggetto Solidi 3D complessi</p>	<p>Oggetto Solidi 3D complessi</p>	<p>Oggetto Solidi 3D complessi</p>	<p>Oggetto Solidi 3D complessi</p>
<p>Caratteristiche</p> <ul style="list-style-type: none"> • Posizionamento di massima 	<p>Caratteristiche</p> <ul style="list-style-type: none"> • Materiali ipotizzabili • Incidenza di eventuale armatura normalizzata 	<p>Caratteristiche</p> <ul style="list-style-type: none"> • Materiali da calcolo • Incidenza di eventuale armatura calcolata 	<p>Caratteristiche</p> <ul style="list-style-type: none"> • Elementi resistenti 3D • Dettagli costruttivi • Eventuali armature 3D • Eventuali inserti 3D 	<p>Caratteristiche</p> <ul style="list-style-type: none"> • Elementi resistenti 3D • Dettagli costruttivi • Eventuali armature 3D • Eventuale gestione 	<p>Caratteristiche</p> <ul style="list-style-type: none"> • Certificato di collaudo • Piano manutenzione 	<p>Caratteristiche</p> <ul style="list-style-type: none"> • Data di manutenzione/sostituzione • Soggetto manutentore • Tipologia di intervento

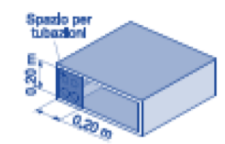





LOD impianti

LOD A	LOD B	LOD C	LOD D	LOD E	LOD F	LOD G
						
Geometria	Geometria Rappresentazione concettuale e generica degli spazi degli ingombri principali di tutti gli impianti (cavedi e cunicoli tecnici).	Geometria Rappresentazione concettuale e generica degli spazi degli ingombri complessivi principali delle tubazioni (cavedi e cunicoli tecnici).	Geometria Forma, dimensioni, posizione, ingombri, pendenze, valvole, terminali, serrande, pezzi speciali, isolamento per montanti, dorsali e derivazioni effettivi. Margini ed ingombri per manutenzione, isolamenti e finiture, supporti, ancoraggi effettivi, per controllo vibrazioni e consolidamento antisismico utilizzati per montanti, dorsali, derivazioni. Forometrie effettive orizzontali e verticali.	Geometria Componenti supplementari per la fabbricazione e l'installazione in cantiere.	Geometria Come LOD E (rilievo di quanto eseguito).	Geometria Nuovi interventi: Come LOD F (con aggiornamenti) Manutenzione e gestione su elementi esistenti: Come LOD C o D (a partire da).
Oggetto	Oggetto	Oggetto Solido 3D	Oggetto Solido 3D	Oggetto Solido 3D	Oggetto Solido 3D	Oggetto Solido 3D
Caratteristiche	Caratteristiche <ul style="list-style-type: none"> Indicazione delle dimensioni complessive occupate dalle tubazioni 	Caratteristiche <ul style="list-style-type: none"> Definizione dei percorsi principali all'interno dei cavedi e dei cunicoli tecnici 	Caratteristiche <ul style="list-style-type: none"> Definizione effettiva di parametri di performance (portata, perdita di carico, pressioni, massa, allacciamenti, potenza elettrica, fluido termovettore, eventuale recuperatore di calore impatto acustico, ecc.) 	Caratteristiche <ul style="list-style-type: none"> Nome prodotti, nome produttori Modalità di installazione 	Caratteristiche <ul style="list-style-type: none"> Nome prodotti, nome produttore Modalità di installazione 	Caratteristiche <ul style="list-style-type: none"> Data di manutenzione/sostituzione Soggetto manutentore Storico delle manutenzioni



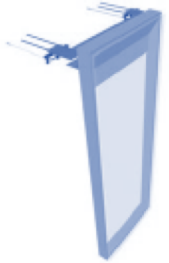
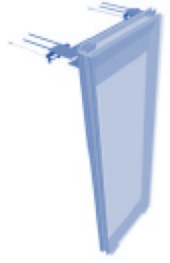
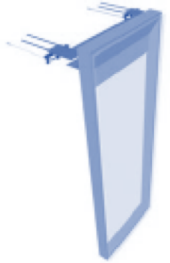





LOD facciate continue

LOD A	LOD B	LOD C	LOD D	LOD E	LOD F	LOD G
						
Geometria Elemento architettonico rappresentato mediante un simbolo 2D.	Geometria Rappresentazione geometrica 3D del sistema facciata attraverso solidi con forma e spessore approssimati e linee d'asse che determinano la suddivisione della facciata in moduli.	Geometria Elemento architettonico verticale o pseudover verticale rappresentato con forma, dimensioni e posizione corretti.	Geometria Elemento architettonico verticale o pseudover verticale rappresentato con forma, dimensioni e posizione corretti, integrati da interfacce con altri sistemi.	Geometria Elemento architettonico verticale o pseudover verticale rappresentato con forma, dimensioni e posizione corretti. Sono rappresentati tutti gli elementi fisici che compongono la facciata e i componenti accessori. Sono definiti materiali, finiture e i dati specifici del fornitore di prodotti commerciali.	Geometria Come LOD D (con aggiornamenti rilevati in cantiere, se necessari)	Geometria Come LOD F
Oggetto Grafica 2D (linee e campiture 2D)	Oggetto Solido 3D + linee d'asse	Oggetto Solido 3D composto + linee d'asse	Oggetto Solido 3D composto	Oggetto Solido 3D composto	Oggetto Solido 3D composto	Oggetto Solido 3D composto
Caratteristiche Posizionamento di massima	Caratteristiche Semplici geometrie d'ingombro	Caratteristiche Proprietà del pannello di facciata: <ul style="list-style-type: none"> • Tipologia di facciata • Definizione materiali • Dimensioni • Presenza di elementi 	Caratteristiche Proprietà del pannello di facciata: <ul style="list-style-type: none"> • Tutte le caratteristiche del LOD C • Sistemi di fissaggio e altri elementi di inter- 	Caratteristiche Proprietà del pannello o dei singoli componenti: <ul style="list-style-type: none"> • Tutte le caratteristiche del LOD D • Finiture • Tipologia del vetro 	Caratteristiche Proprietà del pannello di facciata: <ul style="list-style-type: none"> • Tutte le caratteristiche del LOD E • Piano di manutenzione 	Caratteristiche Proprietà del pannello di facciata: <ul style="list-style-type: none"> • Tutte le caratteristiche del LOD F • Data di manutenzione/ sostituzione





LOD terreno

LOD A	LOD B	LOD C	LOD D	LOD E	LOD F	LOD G
						
<p>Geometria Terreno esistente rappresentato mediante una superficie piana equivalente, comprensiva di un punto notevole, di un orientamento e una georeferenziazione</p>	<p>Geometria Terreno esistente rappresentato mediante una superficie tridimensionale basilare (TIN o Grid)</p>	<p>Geometria Terreno esistente rappresentato mediante una superficie tridimensionale creata da una rete di punti appositamente rilevati (ad esempio laser scan).</p>	<p>Geometria Terreno esistente rappresentato mediante una superficie tridimensionale creata da una rete di punti appositamente rilevati (ad esempio laser scan). Ulteriori stratigrafie sottostanti sono rappresentate anch'esse da superfici 3D create sulla base di opportuni rilievi.</p>	<p>Geometria Come LOD D.</p>	<p>Geometria Come LOD E (con aggiornamenti).</p>	<p>Geometria Come LOD F (con aggiornamenti).</p>
<p>Oggetto Superficie 2D</p>	<p>Oggetto Superficie 3D</p>	<p>Oggetto Superficie 3D</p>	<p>Oggetto Superfici complesse 3D</p>	<p>Oggetto Superfici complesse 3D</p>	<p>Oggetto Superfici complesse 3D</p>	<p>Oggetto Superfici complesse 3D</p>
<p>Caratteristiche</p> <ul style="list-style-type: none"> Nome della superficie Area occupata 	<p>Caratteristiche</p> <ul style="list-style-type: none"> Quote dei punti 	<p>Caratteristiche</p> <ul style="list-style-type: none"> Pendenze delle scarpate Orografia realistica 	<p>Caratteristiche</p> <ul style="list-style-type: none"> Dettaglio stratigrafie 	<p>Caratteristiche</p>	<p>Caratteristiche</p>	<p>Caratteristiche</p>





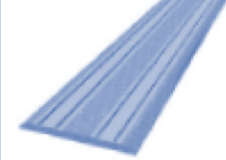
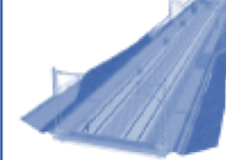
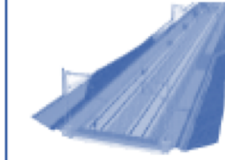
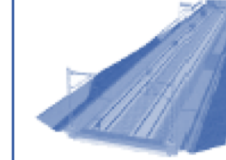

LOD infrastrutture

LOD A	LOD B	LOD C	LOD D	LOD E	LOD F	LOD G
						
<p>Geometria Tracciato planimetrico base (2D).</p> <p>Oggetto Asse 2D</p> <p>Caratteristiche</p> <ul style="list-style-type: none"> • Lunghezza rettilifi • Raggi curve circolari 	<p>Geometria Tracciato planimetrico comprensivo di curve di transizione. Tracciato altimetrico comprensivo di raccordi verticali.</p> <p>Oggetto Asse 2D nel piano orizzontale Asse 2D nel piano verticale</p> <p>Caratteristiche</p> <ul style="list-style-type: none"> • Parametri curve di transizione • Livellette • Raccordi verticali • Progressive chilometriche • Normativa ferroviaria 	<p>Geometria Tracciato planoaltimetrico completo.</p> <p>Oggetto Asse 3D</p> <p>Caratteristiche</p>	<p>Geometria Modello ferroviario a superfici, costruito sull'asse 3D.</p> <p>Oggetto Asse 3D Superfici 3D</p> <p>Caratteristiche</p> <ul style="list-style-type: none"> • Sezione trasversale • Sagoma limite • Sopraelevazione ferroviaria in curva 	<p>Geometria Modello ferroviario completo a superfici, costruito sull'asse 3D.</p> <p>Oggetto Asse 3D Superfici 3D</p> <p>Caratteristiche</p> <ul style="list-style-type: none"> • Sezioni tipo • Scarpate • Impianti di linea • Volumi di materiale (movimenti terra, sovrastruttura, ecc.) 	<p>Geometria Come LOD E (rilievo di quanto eseguito)</p> <p>Oggetto Asse 3D Superfici 3D</p> <p>Caratteristiche</p> <ul style="list-style-type: none"> • Certificazioni di prodotto • Certificati di omologazione • Informazioni su terre e rocce da scavo • Esiti prove in situ • Esiti prove di laboratorio 	<p>Geometria Nuovi interventi: Come LOD F (con aggiornamenti) Manutenzione e gestione su tracciati esistenti: Come LOD C o D (a partire da).</p> <p>Oggetto Asse 3D Superfici 3D</p> <p>Caratteristiche</p> <ul style="list-style-type: none"> • Data di ultima manutenzione • Soggetto manutentore • Tipologia di intervento • Esiti rilievi

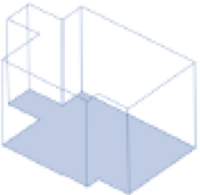





LOD edifici

LOD A	LOD B	LOD C	LOD D	LOD E	LOD F	LOD G
						
<p>Geometria Ingombro planimetrico dell'edificio.</p> <p>Oggetto Superficie 2D</p> <p>Caratteristiche</p> <ul style="list-style-type: none"> • Area impronta edificio • Tipologia edificio 	<p>Geometria Ingombro tridimensionale dell'edificio.</p> <p>Oggetto Superfici 3D Solidi 3D</p> <p>Caratteristiche</p> <ul style="list-style-type: none"> • Quota tetto • Quota fondazione 	<p>Geometria Ingombro tridimensionale effettivo dell'edificio.</p> <p>Oggetto Superfici 3D Solidi 3D</p> <p>Caratteristiche</p> <ul style="list-style-type: none"> • Pendenza falde tetti • Volumi 	<p>Geometria Come LOD C.</p> <p>Oggetto Superfici 3D Solidi 3D</p> <p>Caratteristiche</p>	<p>Geometria Come LOD D.</p> <p>Oggetto Superfici 3D Solidi 3D</p> <p>Caratteristiche</p>	<p>Geometria</p> <p>Oggetto</p> <p>Caratteristiche</p>	<p>Geometria</p> <p>Oggetto</p> <p>Caratteristiche</p>

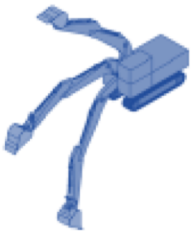

LOD macchine e attrezzature

LOD A	LOD B	LOD C e D	LOD E
			
<p>Geometria Attrezzatura di cantiere rappresentata mediante un simbolo 2D.</p>	<p>Geometria Attrezzatura di cantiere rappresentata mediante solidi di estrusione abbozzati.</p>	<p>Geometria Attrezzatura di cantiere rappresentata mediante solidi aventi dimensioni calcolate e differenti configurazioni.</p>	<p>Geometria Attrezzatura di cantiere rappresentata mediante solidi aventi dimensioni pari alle dimensioni reali. Sono modellati i componenti principali (cabina, plinto, zavorra, etc.) Sono inclusi i dati di fabbrica della casa produttrice e i dati di gestione della macchina.</p>
<p>Oggetto Simboli grafici 2D</p>	<p>Oggetto Solidi 3D semplici</p>	<p>Oggetto Solidi 3D parametrici</p>	<p>Oggetto Solidi 3D complessi</p>
<p>Caratteristiche</p> <ul style="list-style-type: none"> • Posizionamento di massima 	<p>Caratteristiche</p> <ul style="list-style-type: none"> • Volume d'influenza 	<p>Caratteristiche</p> <ul style="list-style-type: none"> • Configurazioni operative • Definizione carichi • Area di appoggio 	<p>Caratteristiche</p> <ul style="list-style-type: none"> • Modello commerciale • Dimensioni operative • Parametri produttività • Gestione installazione • Gestione utilizzo • Gestione manutenzione



LOD restauro

LOD A-E

Per interventi di restauro i LOD da A ad E non sono significativi se non per alcune opportune semplificazioni del modello di natura specialistica

LOD F

Gli oggetti esprimono la virtualizzazione rilevata sul luogo dello specifico sistema esistente (as-built).

Le caratteristiche quantitative e qualitative (dimensione, forma, ubicazione, orientamento, costo, ecc.) sono quelle specifiche del singolo oggetto, identificando possibili astrazioni che consentano di raggruppare famiglie di oggetti simili o aggregazioni di oggetti coerenti.

Sono definiti per ogni singolo prodotto gli interventi di gestione, manutenzione e/o riparazione da eseguirsi lungo un arco temporale di programmazione.

LOD G

Gli oggetti esprimono la virtualizzazione aggiornata dello stato di fatto di una entità in un tempo definito. Rappresentazione storicizzata dello scorrere della vita utile di uno specifico sistema aggiornato rispetto a quanto trattato o installato in un precedente intervento.

Le caratteristiche quantitative e qualitative (dimensione, forma, ubicazione, orientamento, ecc.) sono aggiornate rispetto ad un precedente stato di fatto. E' annotato ogni singolo (e significativo) intervento di gestione, manutenzione e/o riparazione e sostituzione eseguito nel tempo, così come sono registrate le forme di degrado eventualmente in essere.



lavorazione, approvazione, verifica

lavorazione:

- L0 in fase di elaborazione/aggiornamento
- L1 in fase di condivisione
- L2 in fase di pubblicazione:
- L3 archiviato:
 - L3.V "valido",
 - L3.S "superato"

approvazione:

- A0 da approvare
- A1 approvato
- A2 approvato con commento:
- A3 non approvato

verifica:

- V1 verifica interna, formale
- V2 verifica interna, sostanziale
- V3 verifica indipendente, formale e sostanziale

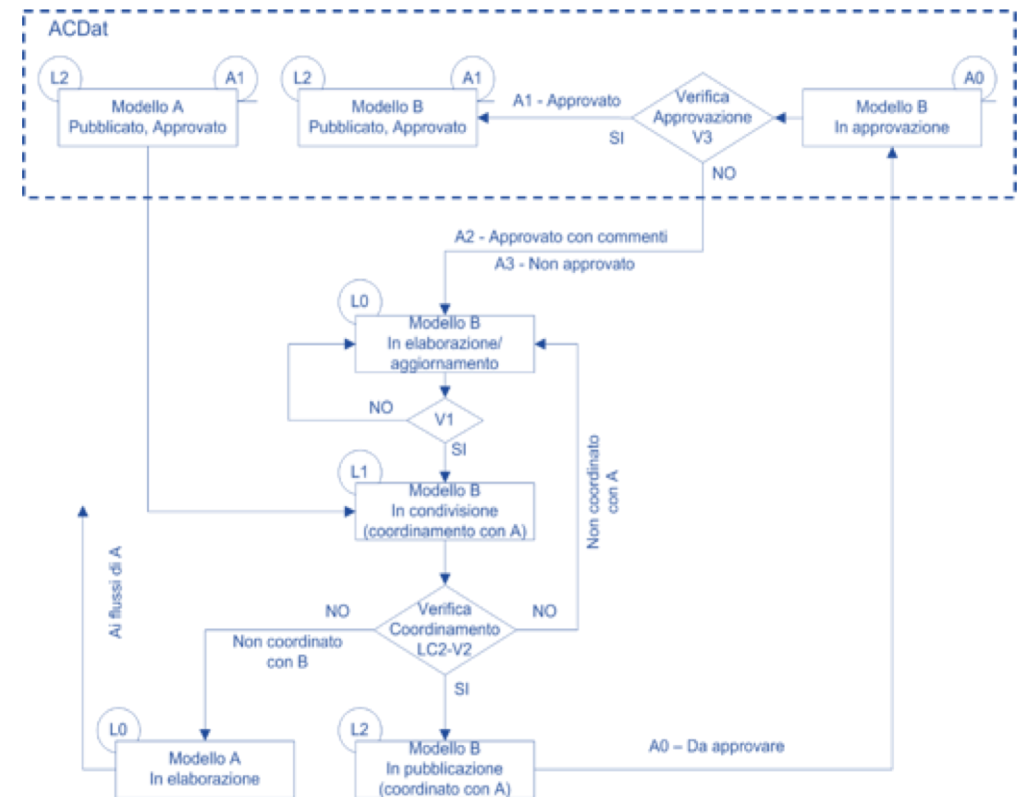

elaborati informativi

Fase	Esigenziale	Fattibilità sostenibilità	Funzionale spaziale	Autorizzativa	Tecnologica	Esecutiva	Collaudo e consegna	Gestione manutenzione
Elaborato	0	1	2	3	4	5	6	7
Quadro dei bisogni	X							X
D.p.p.		X						X
Rilievo socio-economico	X	X						X
Rilevo geografico		X						X
Rilevo ambientale		X						X
Rilievo urbanistico		X						X
Rilievo edilizio		X						X
Rilievo archeologico		X		X				X
Rilievo aziendale		X						X
Rilievo agronomico		X						X
Rilievo botanico		X						X
Rilevo acustico			X					X
Rilievo energetico			X					X
Rilievo catastale		X						
VAS – VIA – AIA		X						X
Rappresentazione grafica	X	X	X	X	X	X	X	X
Relazione illustrativa		X	X	X	X			X

Piano di manutenzione						X	X	X	X
Simulazione ambientale		X							X
Capitolato d'appalto			X	X	X				X
Capitolato descrittivo			X	X	X				X
Capitolato prestazionale			X						X
Capitolato informativo (CI)	X	X	X	X	X	X	X	X	X
Ogi		X	X	X	X	X	X	X	X
Pgi		X	X	X	X	X	X	X	X
Elaborati grafici	X	X	X	X	X	X	X	X	X
Contratto			X	X	X	X			X
Piano economico	X	X	X	X	X	X		X	X
Quadro economico			X	X	X				X
Computo metrico			X	X	X				X
Elenco prezzi						X			X
Incidenza manodopera						X			X
Stima costi		X							X
Stima ricavi		X							X
Stima benefici		X							X
Programmazione	X	X	X	X	X	X	X	X	X



parte 5 – capitolato informativo, flussi, funzione



capitolato informativo

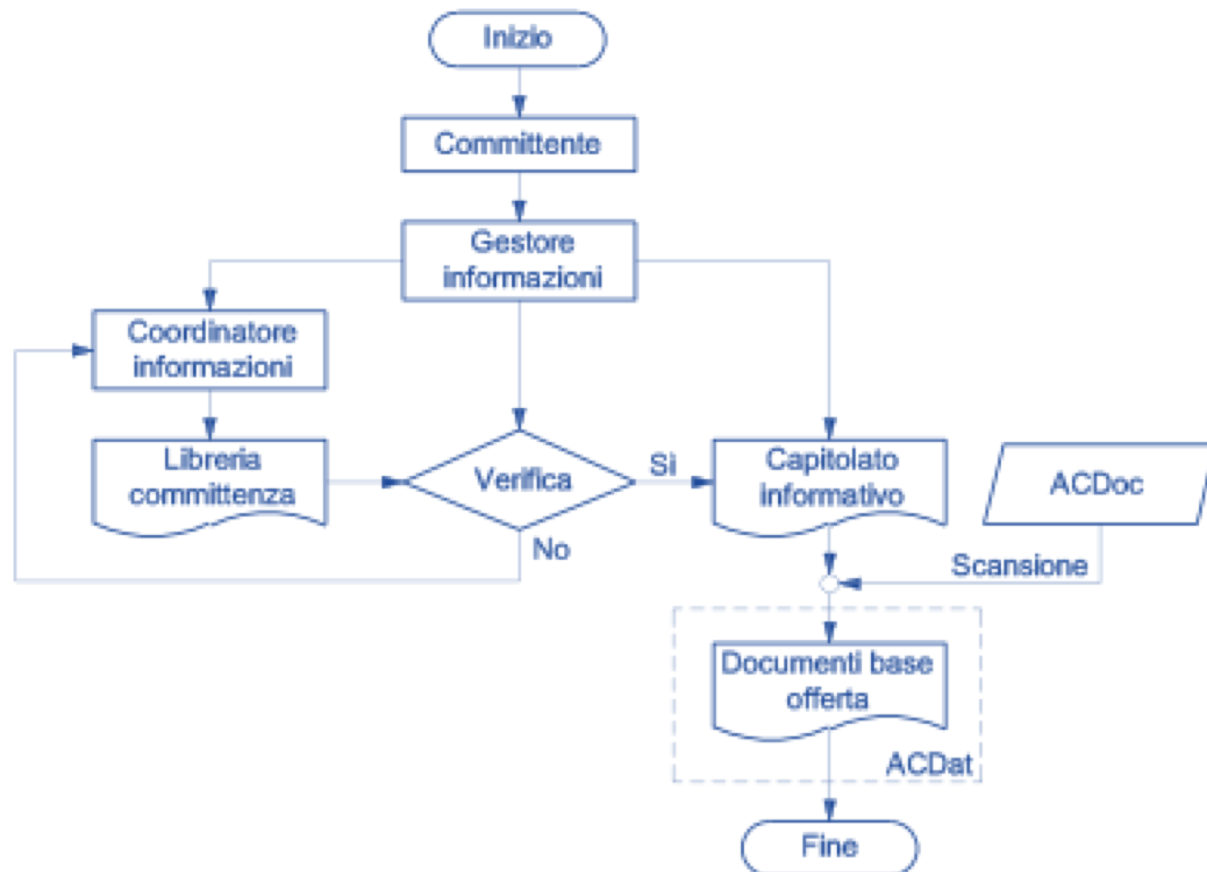

FLUSSO COMMESSA

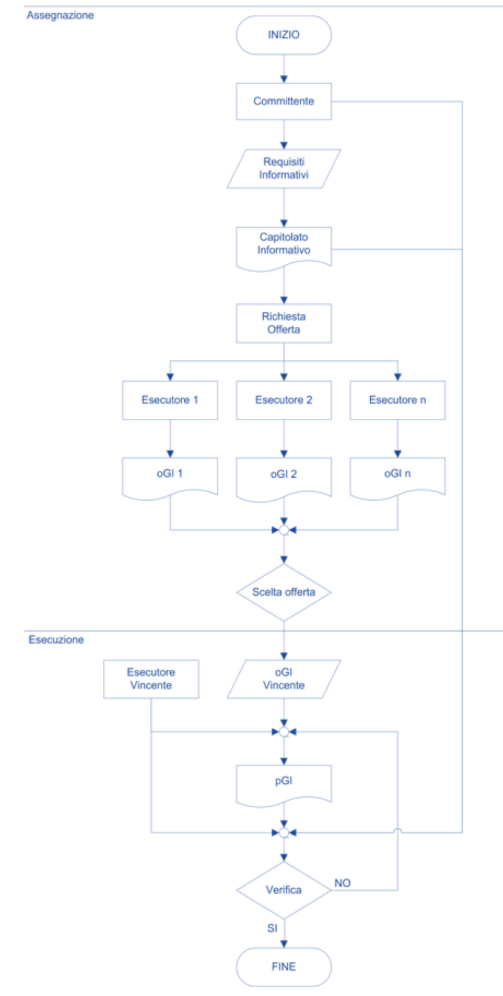

livelli di coordinamento

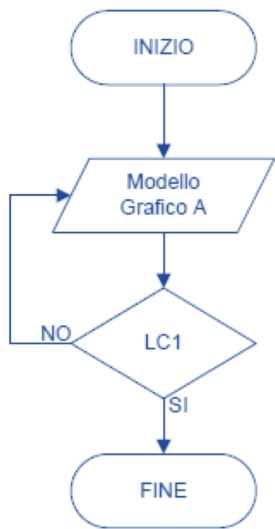

LC1

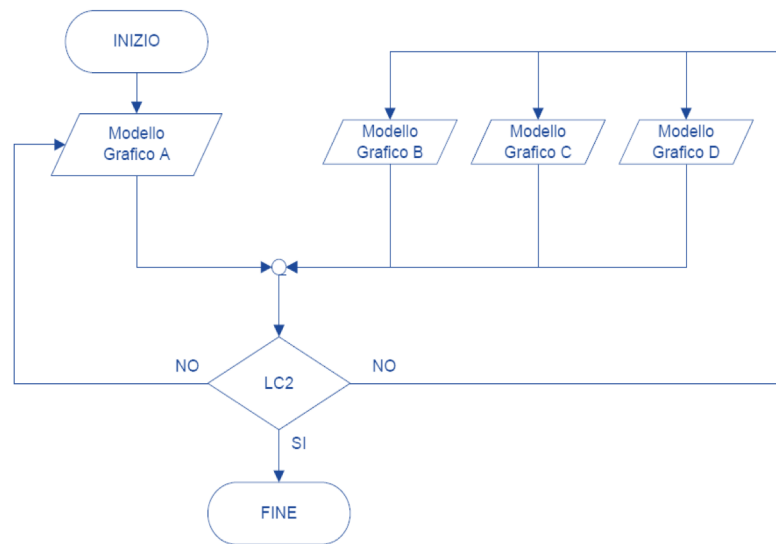

LC2

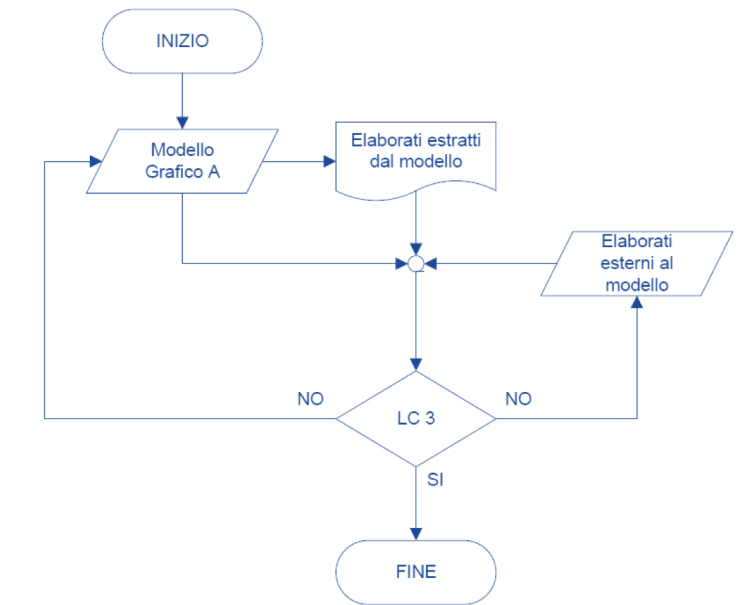

LC3



interferenze geometriche – clash detection

Modello			Architettonico	Facciate	Strutture	Elettrico	Meccanico	Idro-sanitario	Climatizzazione	Antincendio	Energetico	Acustico	Sicurezza	altri
Architettonico	Oggetto/oggetto	LC1												
	Modello/modelli	LC2												
	Modelli/elaborati	LC3												
Facciate	Oggetto/oggetto	LC1												
	Modello/modelli	LC2												
	Modelli/elaborati	LC3												
Strutture	Oggetto/oggetto	LC1												
	Modello/modelli	LC2												
	Modelli/elaborati	LC3												
Elettrico	Oggetto/oggetto	LC1												
	Modello/modelli	LC2												
	Modelli/elaborati	LC3												
Meccanico	Oggetto/oggetto	LC1												
	Modello/modelli	LC2												
	Modelli/elaborati	LC3												

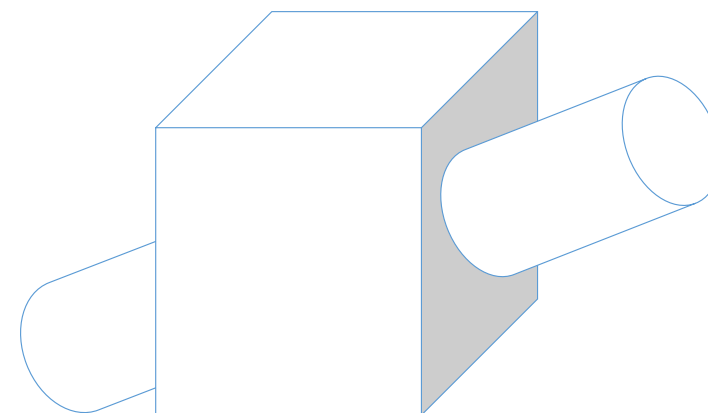

incoerenze regolamentari - code checking

Modello		Livello di coordinamento	Norme comunitarie	Norme nazionali	Norme regionali	Norme locali	Norme volontarie	Barriere architettoniche	Igiene	Sicurezza	Antincendio	Risparmio energetico	Acustica	Vincoli contrattuali
Architettonico	Oggetto	LC1												
	Modello	LC2												
	Elaborati ^a	LC3												
Facciate	Oggetto	LC1												
	Modello	LC2												
	Elaborati ^a	LC3												
Strutture	Oggetto	LC1												
	Modello	LC2												
	Elaborati ^a	LC3												
Elettrico	Oggetto	LC1												
	Modello	LC2												
	Elaborati ^a	LC3												

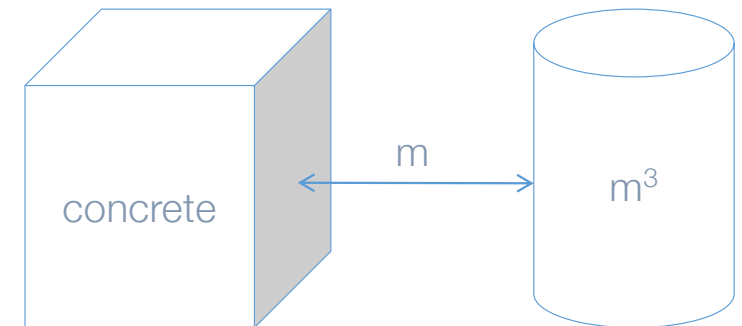

ambiente condiviso di dati

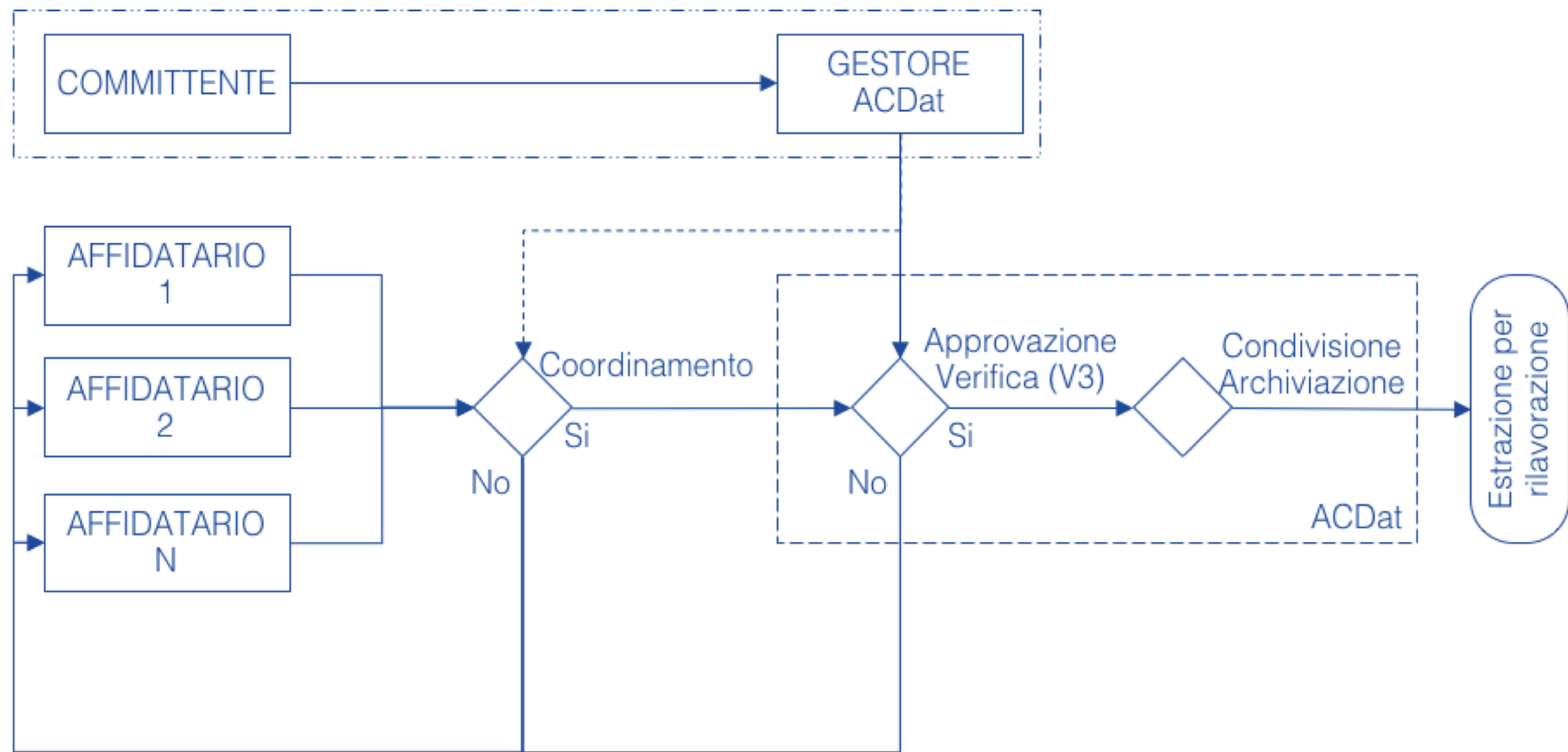

flusso ACDat

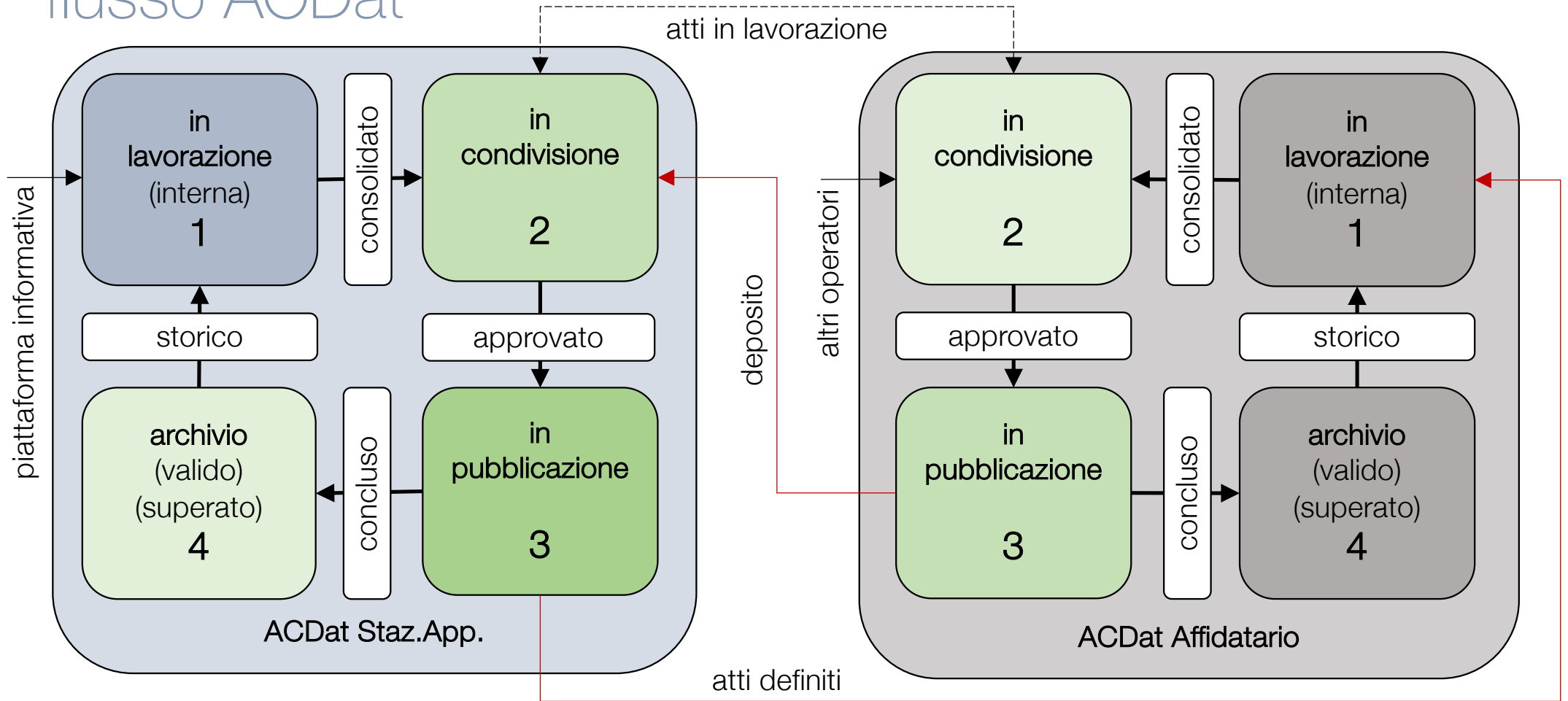

funzioni

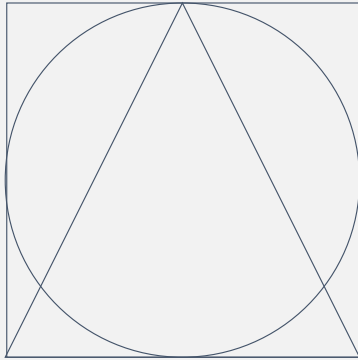

gestione
delle informazioni

gestione della piattaforma

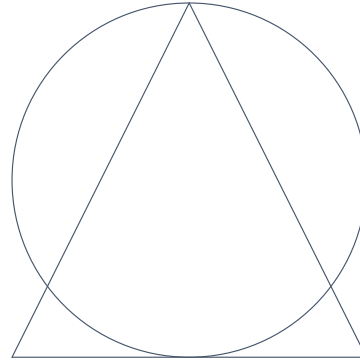

coordinamento
delle informazioni

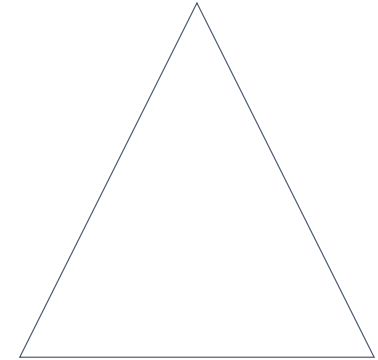

modellazione
delle informazioni

gestione dell' ACDat



flussi

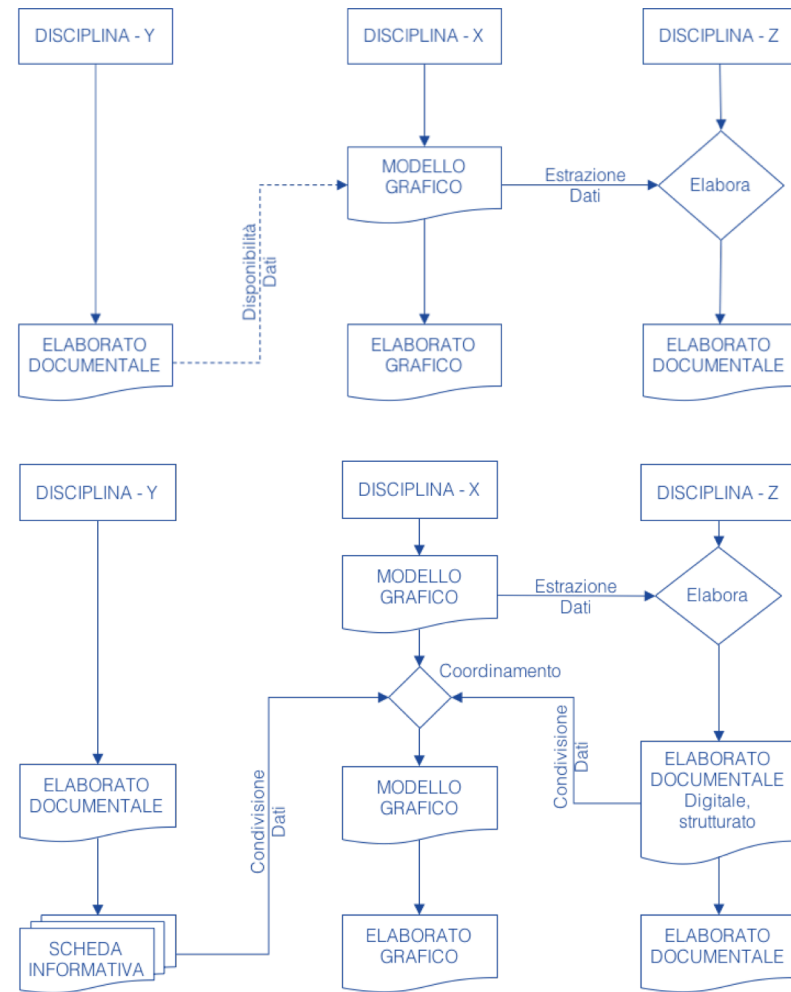
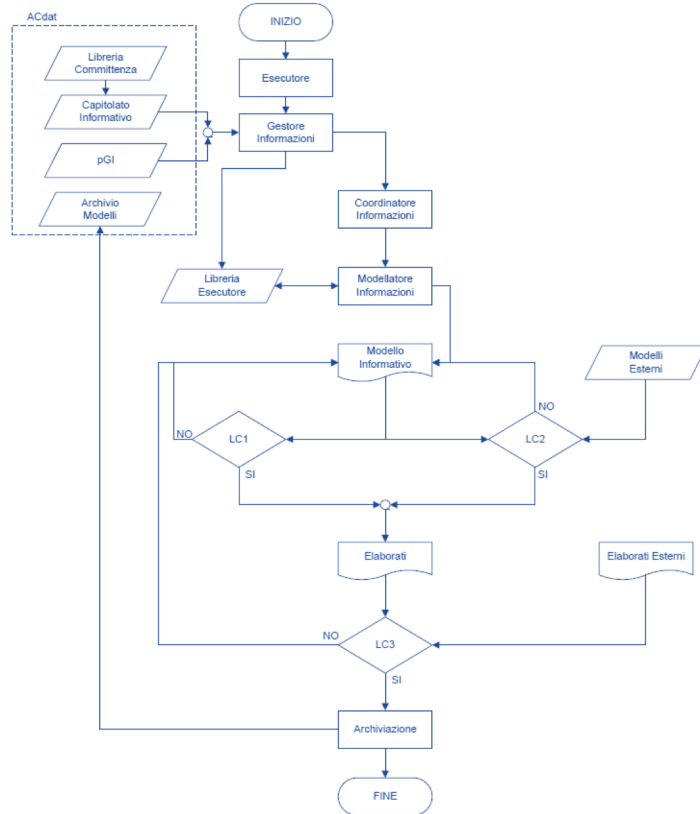

parte 6 – esempio di capitolato informativo



flusso informativo

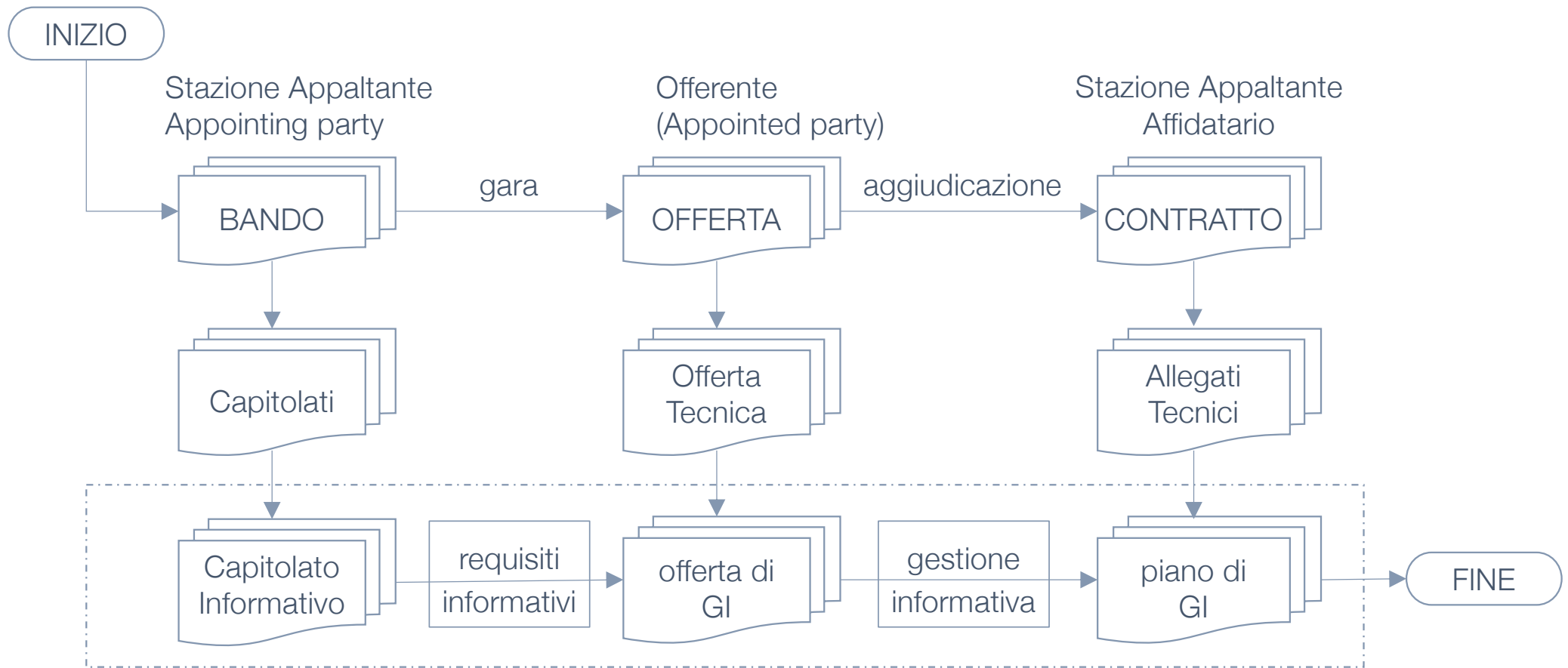

capitolato informativo

- **premesse:**

- Identificazione del progetto;
- introduzione;
- acronimi e glossario.
- riferimenti normativi;

- **sezione tecnica:**

- caratteristiche tecniche e prestazionali dell'infrastruttura hardware e software:
- infrastruttura hardware;
- infrastruttura software.
- infrastruttura richiesta all'affidatario per l'intervento specifico;
- infrastruttura del committente interessata e/o messa a disposizione;
- fornitura e scambio dei dati:

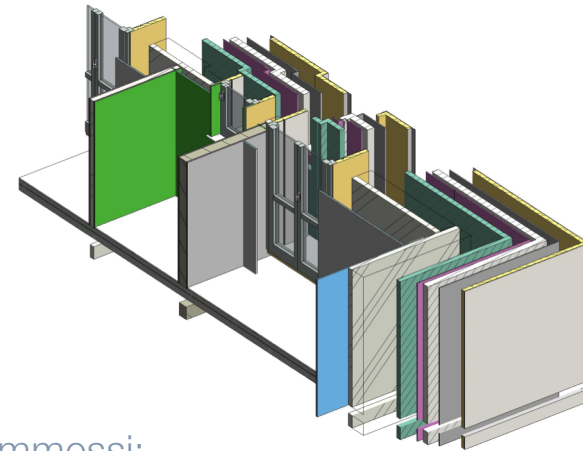

- formati ammessi;
- specifiche aggiuntive per garantire l'interoperabilità;
- formati di fornitura dati dal committente;
- sistema comune di coordinate e specifiche di riferimento;
- sistema di riferimento per l'inserimento di oggetti;
- sistemi di riferimento dell'evoluzione informativa del processo dei modelli e degli elaborati;
- sistema di riferimento dei livelli di sviluppo degli oggetti e delle schede informative;
- competenze di gestione informativa dell'affidatario.



capitolato informativo

- **sezione gestionale:**

- obiettivi informativi strategici:
 - obiettivi del modello in relazione alle fasi del processo;
 - usi del modello in relazione agli obiettivi definiti;
 - viste dei modelli;
 - definizione degli elaborati informativi;
 - elaborati non digitali;
- livelli di sviluppo degli oggetti e delle schede informative;
- definizione del flusso informativo di commessa:
 - definizione della struttura informativa interna del committente
- caratteristiche informative di modelli, oggetti e/o elaborati messi a disposizione dalla committenza;
- ruoli, responsabilità e autorità ai fini informativi;
- strutturazione e organizzazione della modellazione digitale:
 - strutturazione dei modelli disciplinari;
 - coordinamento modelli.
- politiche per la tutela e la sicurezza del contenuto informativo:
 - riferimenti normativi;
 - richieste aggiuntive in materia di sicurezza;
- modalità di condivisione di dati, informazioni e contenuti informativi:
 - caratteristiche delle infrastrutture di condivisione;
 - denominazione dei file;



capitolato informativo

- modalità di programmazione e gestione dei contenuti informativi di eventuali sub-affidatari;
- procedure di verifica, validazione di modelli, oggetti e/o elaborati:
 - definizione delle procedure di validazione;
 - definizione dell'articolazione delle operazioni di verifica;
- processo di determinazione e risoluzione delle interferenze e delle incoerenze informative:
 - interferenze di progetto;
 - incoerenze di progetto;
 - definizione delle modalità di risoluzione di interferenze e incoerenze;
- modalità di gestione della programmazione (4D – programmazione);
- modalità di gestione informativa economica (5D – computi, estimi e valutazioni);
- modalità di gestione delle esternalità (6D – sostenibilità sociale, economica e ambientale);
- modalità di gestione informativa (7D – uso, gestione, manutenzione e dismissione);
- modalità di archiviazione e consegna finale di modelli, oggetti e/o elaborati informativi.

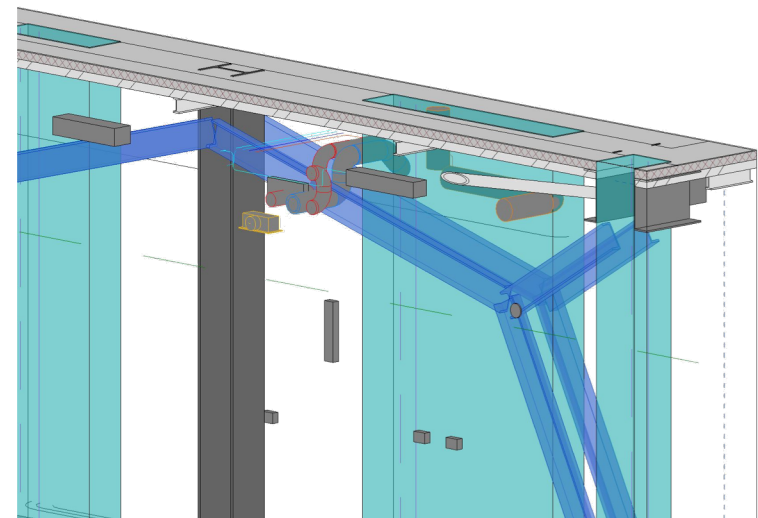

parte 7 – qualificazione ruoli



qualificazione figure

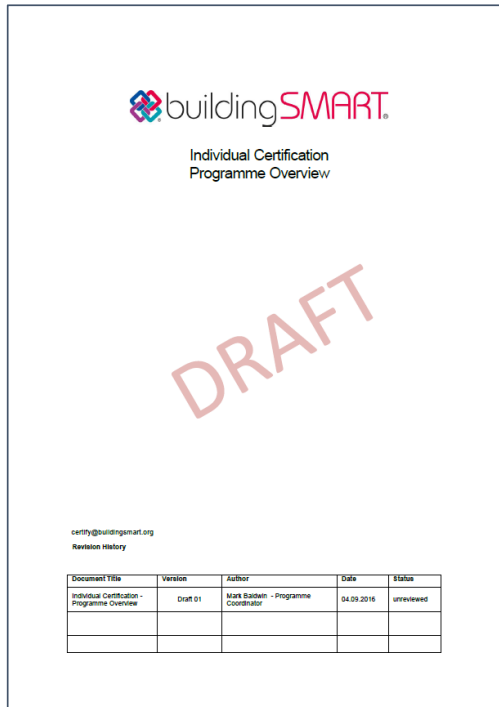

The BSI/BIM Verification journey

In order to demonstrate your capability to work in compliance with PAS 1192-2 and achieve BIM verification, here is what you can expect in six simple steps.



Step 1 Download your free copy of the standard

Then telephone or email us for a no-obligation review of your needs, and a written quotation. We operate complete cost transparency for your peace of mind. Call +44 (0)345 0765 606 or email bim@bsigroup.com

Step 2 Complete your application form

Once we have received your completed form, we'll assign you a Certification Manager, who will be your point of contact through the process – and beyond. They'll have an excellent understanding of your business area and will support you as you move forward to the assessment and certification of your quality management system.

Step 3 BIM training

From fundamentals to implementing, make sure your staff are equipped with the necessary skills for their BIM journey. Please visit: bsigroup.com/training or call: +44 (0)345 086 9000

Step 4 Gap assessment to make sure you are on track

We'll carry out a gap assessment of your documented system against the requirements of the standard and identify any omissions or weaknesses that need resolving before formal assessment.

Step 5 Formal assessment to achieve your BIM verification certificate

Once any gaps have been addressed, we'll conduct a stage one and stage two assessment; the length of these will be tailored to your specific requirements. As there is a wide range of activities and responsibilities across each supply chain, our assessment will vary from one organization to another, and the scope of verification will vary. A tier 1 organization will have a more comprehensive scope than a lower tier supply team.

Step 6 Certification and beyond – promote your certificate and your business

Once the assessment has been successfully completed, we'll issue a certificate of registration, clearly explaining the scope of your verification. Use your BIM verification as additional evidence to support tenders and grow your business.

Berufsbegleitend zum zertifizierten BIM Professional

Erwerben Sie zukunftsweisende und wissenschaftlich fundierte Kenntnisse zum digitalen Planen und Bauen und lassen Sie sich zum anerkannten „BIM Professional“ zertifizieren.

Der angebotene Kurs vermittelt in den Bereichen Technologie, Prozesse, Menschen und Richtlinien wichtige Kompetenzen wie mithilfe geeigneter Werkzeuge und Methoden Projekte mit BIM effizienter gestaltet werden können. Die Schulung ist in themenspezifische Module mit Praxisanteil gegliedert und wird mit den Teilnehmern in interaktiver Form als Workshop durchgeführt.

Die praktischen Übungen und der Austausch mit Kollegen in vergleichbaren Situationen ermöglichen die unmittelbare Anwendung des Wissens auf Ihre berufliche Situation.

Ein **Abschlusszertifikat** der Akademie der Ruhr-Universität bescheinigt Ihnen die erfolgreiche Kursteilnahme sowie den Nachweis Ihrer Kompetenz zum Themenkomplex Building Information Modelling.

Dieser Kurs entspricht dem vorangegangenen „BIM Professional“ Kurs, welcher mit Unterstützung der Gesellschaft planen-bauen 4.0, hervorgegangen aus einer gemeinsamen Initiative von Verbänden und Kammerorganisationen der Wertschöpfungskette Planen, Bauen und Betreiben in Deutschland, entwickelt wurde. Die planen-bauen 4.0 agiert als Wegbereiterin zur Einführung von BIM in Deutschland und stellt das maßgebliche Kompetenzzentrum im Bereich der Forschung, Gesetzgebung und Marktimplementierung von Building Information Modelling dar.

Der aktuelle Kurs orientiert sich außerdem eng an der in der Entwicklung befindlichen **VDI Richtlinie 2552** zum Thema BIM.

Weitere Informationen

- finden Sie unter www.bim-professional.de

An wen richtet sich der Lehrgang?

- Ingenieure und Architekten aus allen Leistungsphasen
- Führungskräfte, Projektleiter
- Zukünftige BIM-Koordinatoren

Inhalt

- Aspekte zu den 5 Komponenten einer erfolgreichen BIM Einführung: Technologie, Prozesse, Richtlinien, Menschen, BIM Management

Aufbau

- Lehrinhalte unterteilt in 6 Module, inkl. Abschlussprüfung mit Zertifizierung
- unterstützt durch praktische Übungen, praxisnahe Lösungsansätze und Hausarbeiten

Teilnahmebedingungen

Die Teilnahme am Lehrgang ist an **keine** grundsätzlichen Bedingungen geknüpft. Ein Hochschul- oder Fachhochschulabschluss ist empfehlenswert, ebenso eine Berufserfahrung von mindestens 2 Jahren.

Als TeilnehmerIn erhalten Sie zur Laufzeit des Kurses den **Gasthörerstatus** der Ruhr-Universität Bochum, somit erhalten sie zusätzlich Zugang zu weiteren Präsenzvorlesungen, Übungen und offenen eLearning-Angeboten sowie zur Nutzung der allgemeinen Infrastruktur der RUB (z.B. weltweiten WLAN-Zugang in Bildungseinrichtungen – sog. „education roaming“ - oder Zugang zur Bibliothek sowie zu Rechnern.

Kurszeiten & Termine

- Do 13.30 – 18.00 Uhr bzw. Do 10.00 – 18.00 Uhr (optional: Gastvortrag um ca. 19 Uhr)
- Fr 9.00 - 17.00 Uhr

Die jeweiligen Termine sind auf Seite 4 zu finden.



qualificazione figure

LIVELLO	USA	UK/ISO	UNI
Organizzazione	Information Manager	//	Gestore dei processi digitalizzati
	//	//	(Gestore Piattaforma Info.)
Progetto	BIM Manager	(Project) Information Manager	(Gestore p.d. di progetto)
	//	Task Information Manager	//
	BIM Coordinator	Interface Manager	Coordinatore flussi informativi di commessa
	BIM Modeler/Specialist	Information originator	Operatore avanzato della gestione e della modellazione informativa
	//	(// CDE)	Gestore ACDat



parte 8 – ISO 19650-2 annex on working



parte 9 – fascicolo del costruito,
rilievo e piattaforma digitali
on working



flusso informativo di processo

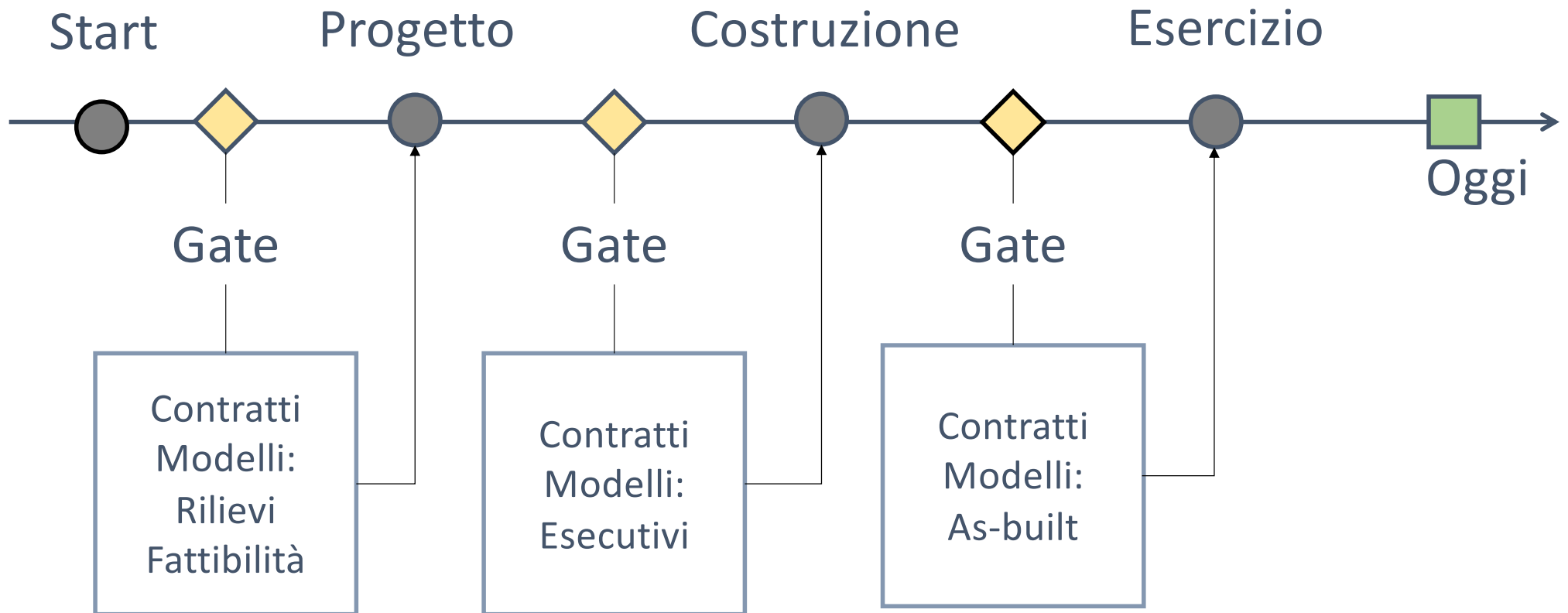

flussi informativi nel ciclo di vita

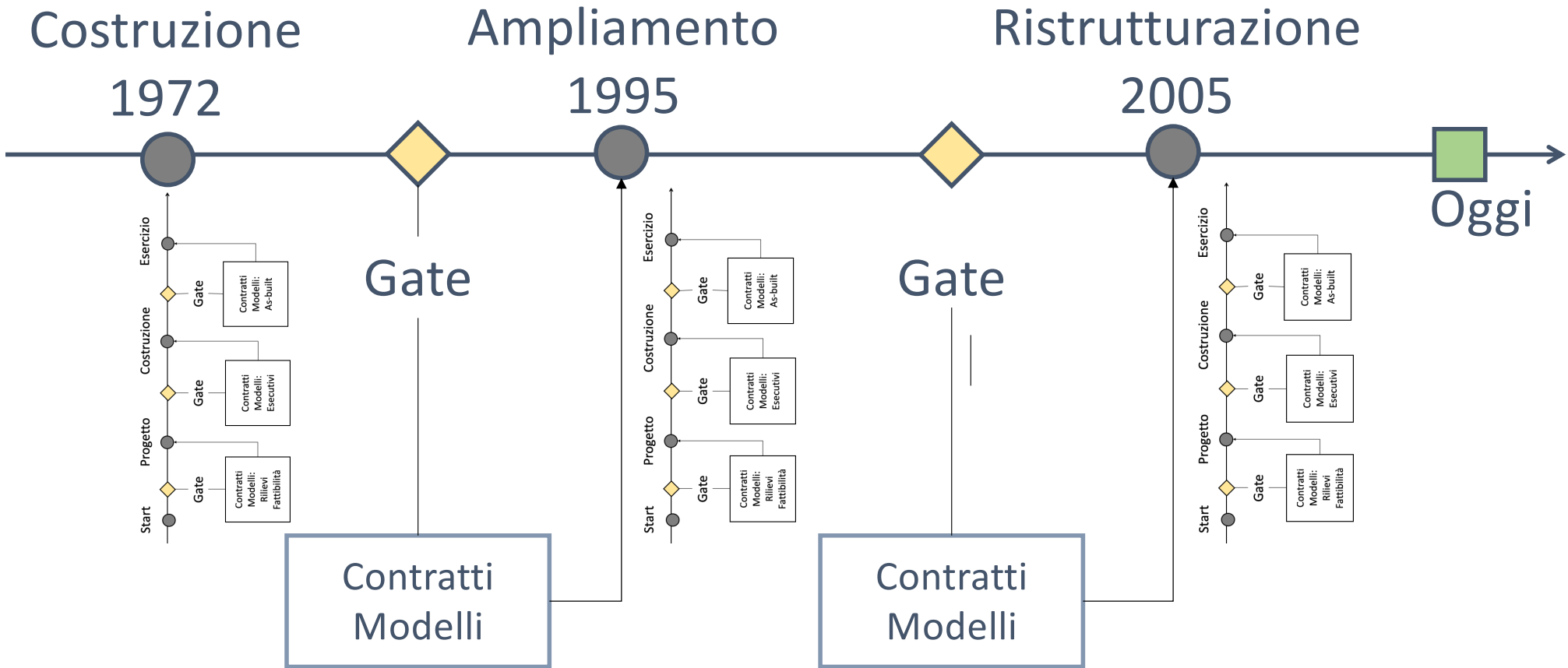

parte 10 – verifiche amministrative on working



verifiche digitali

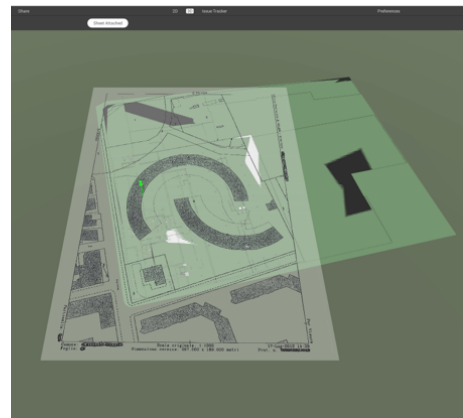
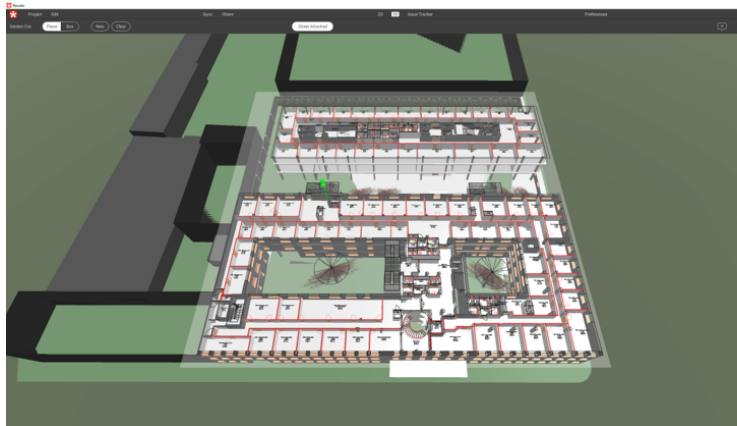
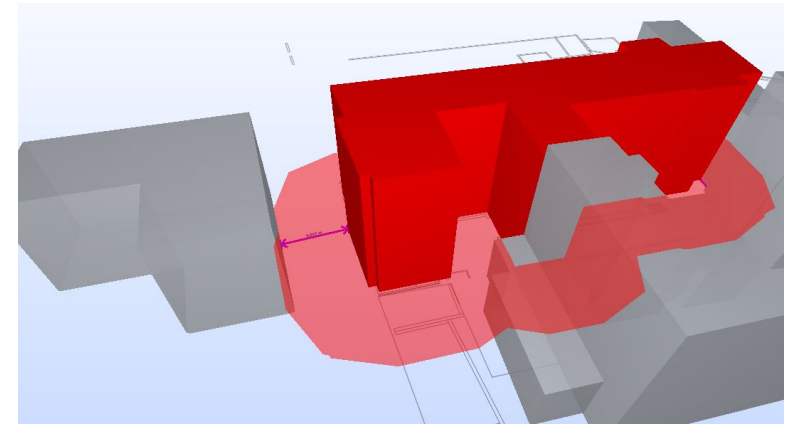
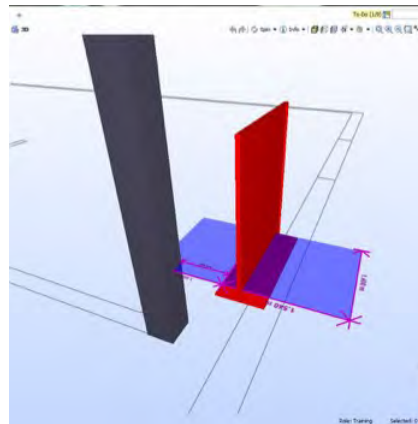
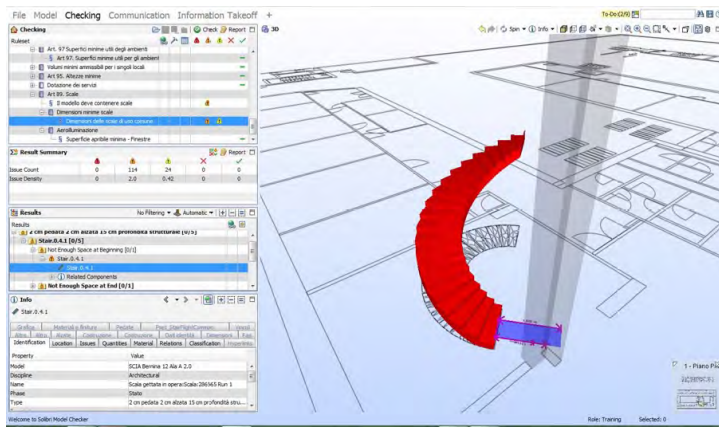

grazie



alberto pavan
bim economist

Politecnico di Milano
assistant professor
alberto.pavan@polimi.it

office:

via ponzio, 31
20123 milano (ITA)
<http://www.polimi.it>
Mobile +39 3474530437
Tel. +39 02 2399 6500
Fax +39 02 2399 6020

DigiPlace
European Digital Platform
project leader

BIM A+
European BIM master
deputy manager

INNOvance
Italian BIM platform
scientific manager

UNI
BIM subcommission *president*
BIM *national expert*: CEN - ISO

Building Smart IT (2005/15)
CEO member / treasurer

